

HİKOKI

NR 1890DBCL • NR 1890DBRL

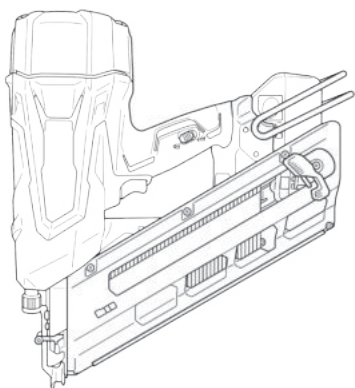

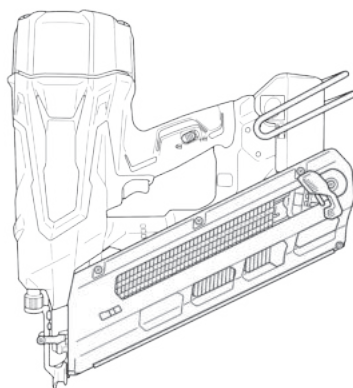





NR1890DBCL



NR1890DBRL

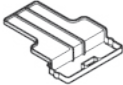
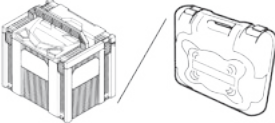

Ⓟ Tłumaczenie oryginalnej instrukcji obsługi

	NR1890DBCL			NR1890DBRL		
		(NNK)	(NN)		(NNK)	(NN)
	1	1	1	1	1	1
 BSL1850	2	—	—	2	—	—
 UC18YFSL	1	—	—	1	—	—
	1	1	1	1	1	1
	1	—	—	1	—	—
	1	1	—	1	1	—
	1	1	1	1	1	1
	1	1	1	1	1	1

1

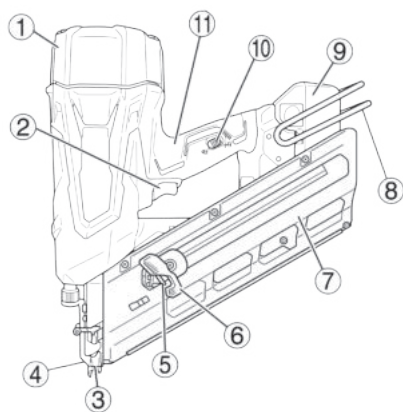

<NR1890DBCL>

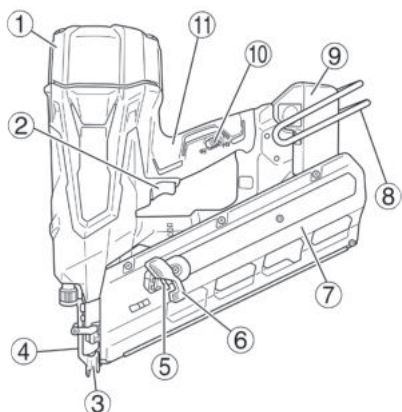

<NR1890DBRL>

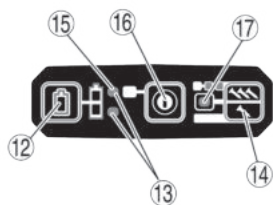

2

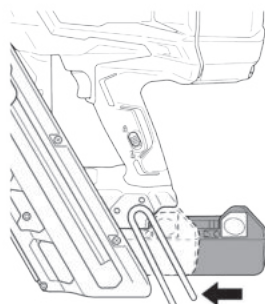
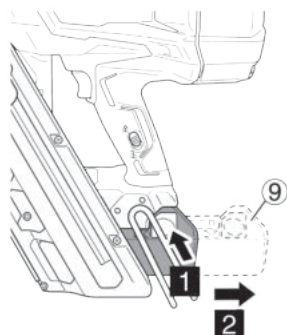

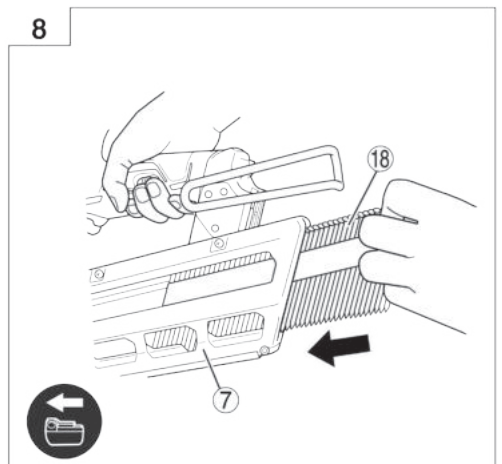
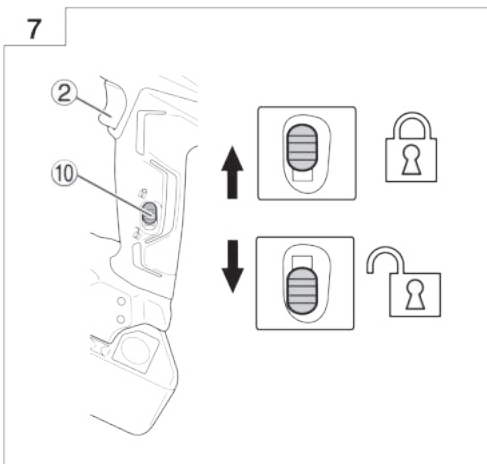
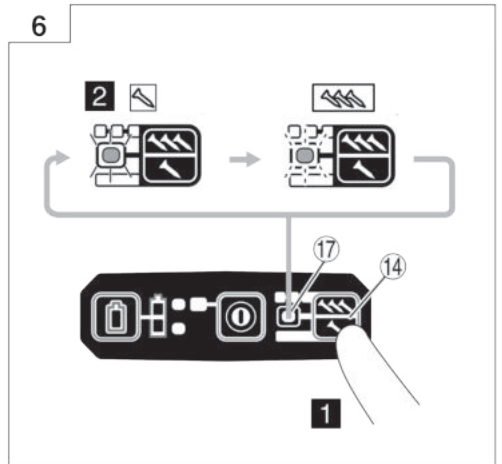
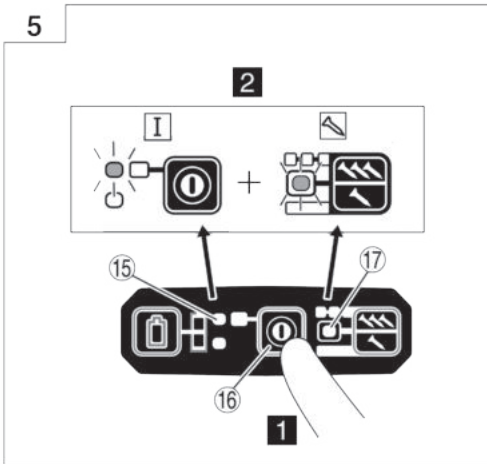
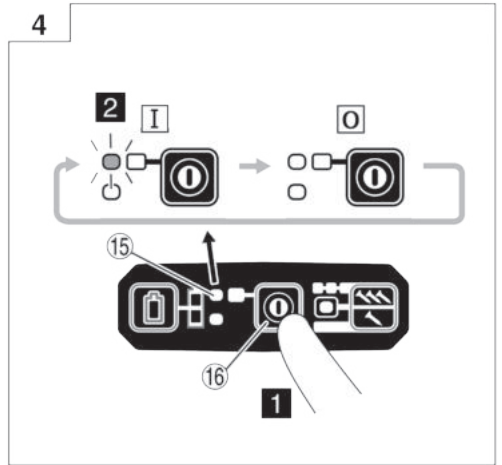
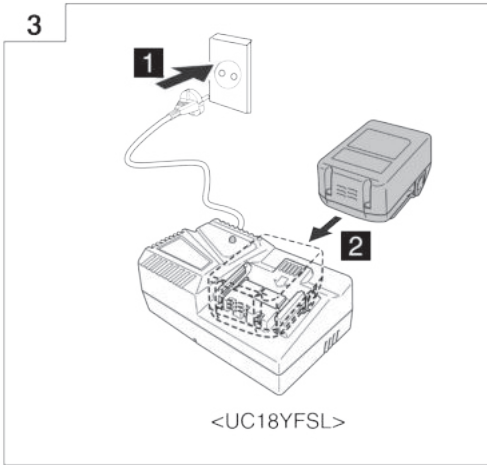

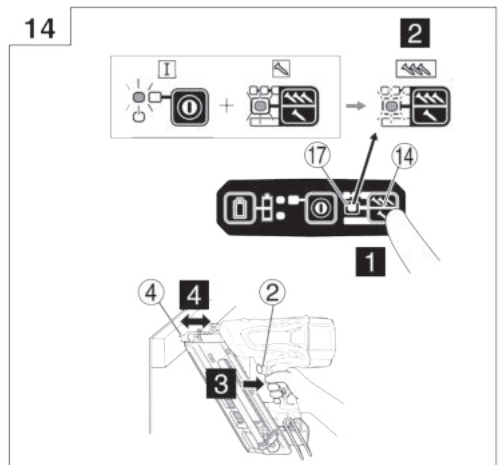
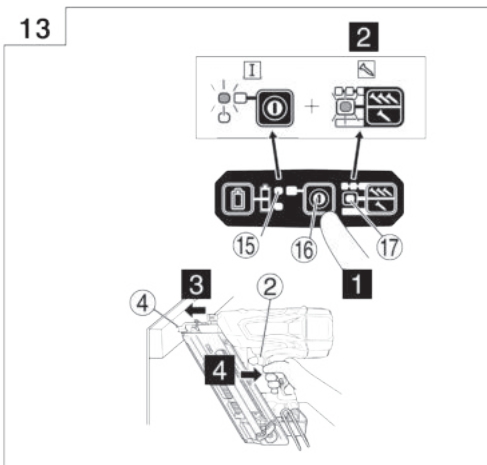
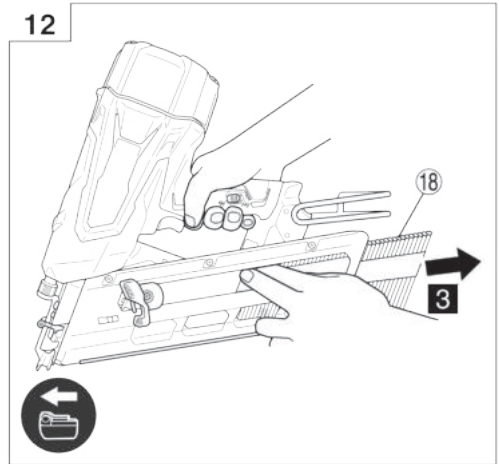
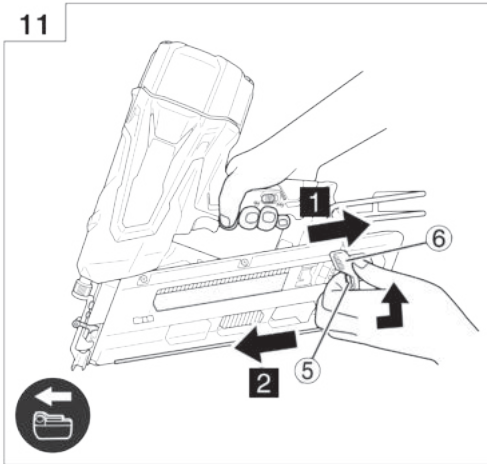
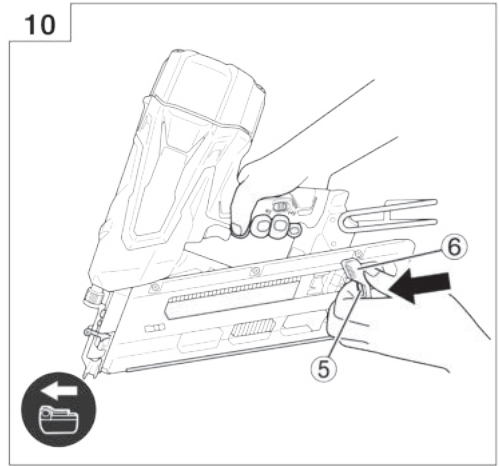
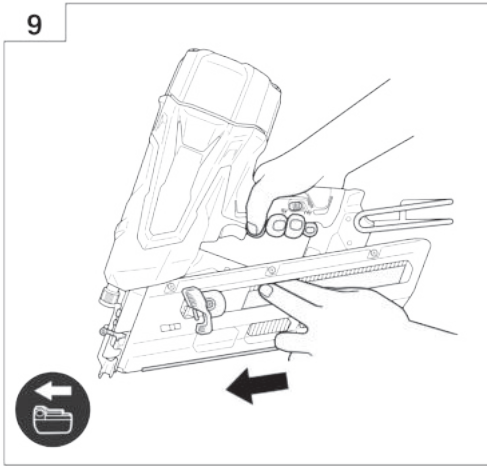

15

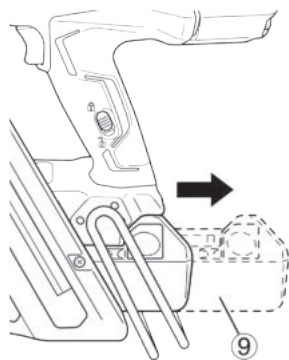

16

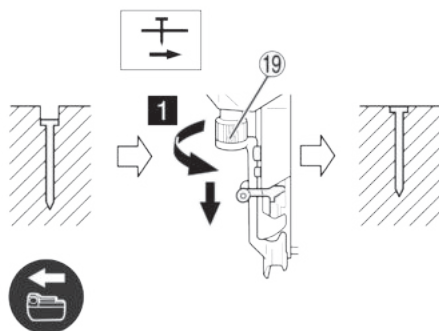

17

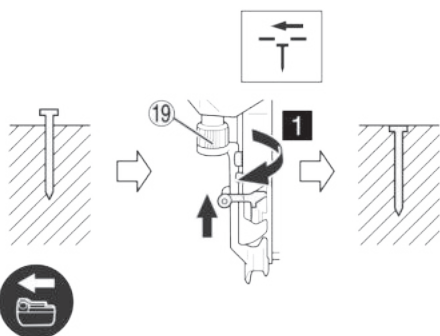

18

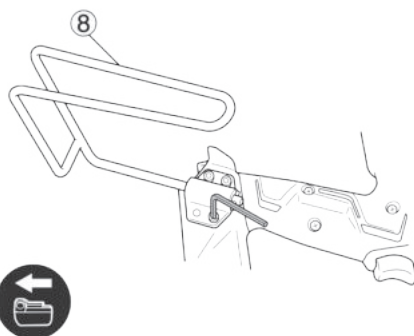

19

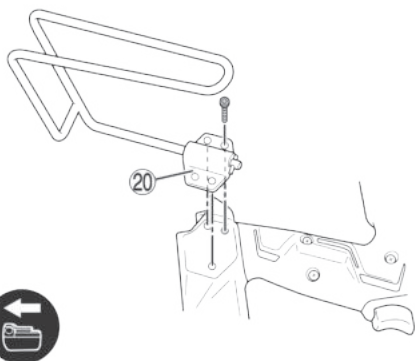

20

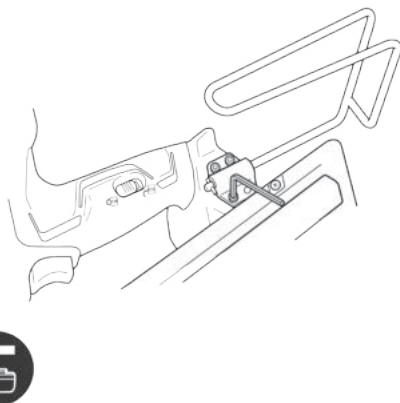

21

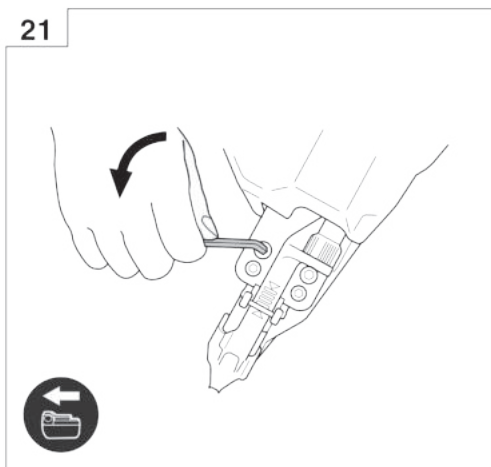

22

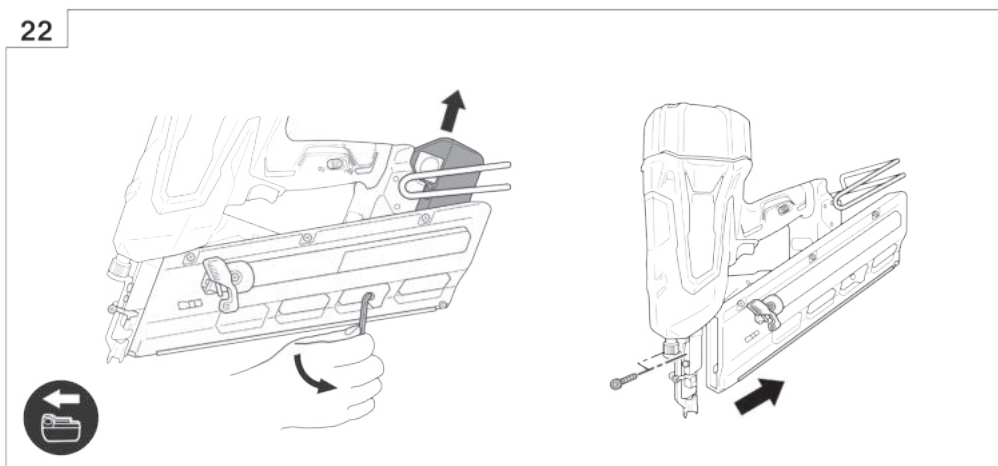

23

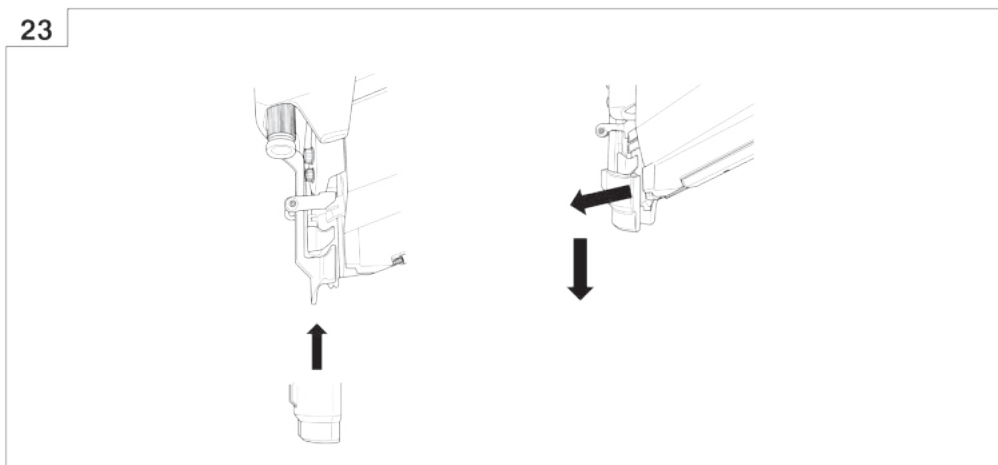

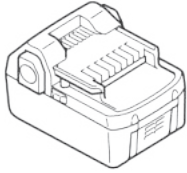

18V (Li-ion)

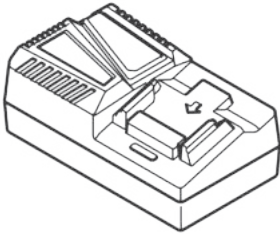

UC18YFSL (14,4V - 18V)

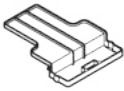

329897

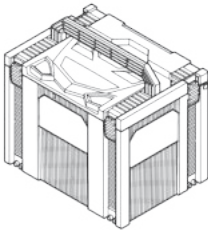

337528

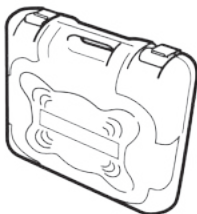

371896

OGÓLNE WSKAZÓWKI BEZPIECZEŃSTWA DOTYCZĄCE ELEKTRONARZĘDZI

⚠ OSTRZEŻENIE

Należy dokładnie zapoznać się ze wszystkimi ostrzeżeniami i wskazówkami bezpieczeństwa.

Nieprzestrzeżenie ostrzeżeń oraz wskazówek bezpieczeństwa może być przyczyną porażenia prądem, pożaru i / lub poważnych obrażeń.

Ostrzeżenia i wskazówki bezpieczeństwa należy zachować do wglądu.

Wykorzystywane w treści wskazówek bezpieczeństwa określenie „elektronarzędzie” odnosi się do narzędzi zasilanych z sieci elektrycznej (przewodowych) lub z baterii (bezprowadowych).

1) Bezpieczeństwo na stanowisku pracy

- a) Stanowisko pracy należy utrzymywać w czystości i odpowiednio oświetlać.

Nieporządek lub nieodpowiednie oświetlenie stanowiska pracy może być przyczyną wypadków.

- b) Elektronarzędzi nie należy użytkować w miejscach zagrożonych wybuchem, na przykład w pobliżu łatwopalnych cieczy, gazów lub pyłów.

Pracujące elektronarzędzie wytwarza iskry, które mogą spowodować zapłon pyłu lub oparów.

- c) Dzieci oraz osoby postronne powinny pozostać z dala od pracującego elektronarzędzia.

Dekoncentracja może być przyczyną utraty kontroli nad elektronarzędziem.

2) Bezpieczeństwo elektryczne

- a) Wtyczka elektronarzędzia musi pasować do gniazda sieciowego. Wtyczki nie wolno w jakikolwiek sposób modyfikować. Elektronarzędzia posiadające uzziemienie nie powinny być użytkowane z wtyczkami przejściowymi.

Użytkowanie niemodyfikowanych wtyczek oraz korzystanie z odpowiednich gniazd sieciowych zmniejsza ryzyko porażenia prądem.

- b) Należy unikać kontaktu z powierzchniami jakichkolwiek uzziemionych elementów, takich jak rury, grzejniki, kuchenki lub chłodziarki.

Ryzyko porażenia prądem wzrasta, gdy ciało jest uzziemione.

- c) Elektronarzędzi nie wolno narażać na działanie deszczu lub wilgoci.

Obecność wody wewnątrz elektronarzędzia zwiększa ryzyko porażenia prądem.

- d) Przewodu zasilającego nie wolno używać w sposób niezgodny z jego przeznaczeniem.

Przewodu zasilającego nie wolno używać do przenoszenia bądź ciągnięcia elektronarzędzia, ani do odłączania go od zasilania. Przewód zasilający należy chronić przed kontaktem ze źródłami ciepła, olejem, ostrymi krawędziami lub poruszającymi się częściami.

Uszkodzony lub zapętlony przewód zasilający zwiększa ryzyko porażenia prądem.

- e) W przypadku użytkowania elektronarzędzia

dzia na wolnym powietrzu należy korzystać z przedłużaczy do tego celu przeznaczonych.

Używanie przedłużaczy przeznaczonych do pracy na wolnym powietrzu zmniejsza ryzyko porażenia prądem.

- f) Jeżeli praca elektronarzędziem musi być wykonywana w miejscu o dużej wilgotności, należy zawsze korzystać ze źródła zasilania zabezpieczonego wyłącznikiem różnicowoprądowym.

Korzystanie z wyłącznika różnicowoprądowego zmniejsza ryzyko porażenia prądem.

3) Bezpieczeństwo osobiste

- a) Podczas użytkowania elektronarzędzia należy zachowywać ostrożność, koncentrować się na wykonywanej pracy i postępować zgodnie z zasadami zdrowego rozsądku.

Elektronarzędzia nie powinny być użytkowane przez osoby zmęczone lub znajdujące się pod wpływem substancji odurzających, alkoholu bądź lekarstw.

- Chwila nieuwagi podczas użytkowania elektronarzędzia może być przyczyną poważnych obrażeń.

- b) Należy używać wyposażenia ochronnego.

Należy zawsze nosić okulary ochronne.

Stosowane – odpowiednio do panujących warunków – wyposażenie ochronne, takie jak maska przeciwpyłowa, obuwie antypoślizgowe, kask lub słuchawki ochronne, zmniejsza ryzyko odniesienia obrażeń.

- c) Należy uniemożliwić przypadkowe uruchomienie. Przed podłączeniem elektronarzędzia do gniazda zasilania i/lub zestawu baterii, a także przed podniesieniem lub przeniesieniem go, należy upewnić się, że wyłącznik znajduje się w położeniu wyłączenia.

Ze względów bezpieczeństwa nie należy przenosić elektronarzędzi, trzymając palec na wyłączniku, ani podłączać do zasilania elektronarzędzi, których wyłącznik znajduje się w położeniu włączenia.

- d) Przed włączeniem elektronarzędzia usunąć wszystkie klucze regulacyjne.

Pozostawienie klucza regulacyjnego połączonego z częścią obrotową elektronarzędzia może być przyczyną obrażeń.

- e) Nie sięgać elektronarzędziem zbyt daleko. Należy zawsze pamiętać o stabilnej postawie i zachowaniu równowagi.

Zapewnia to lepsze panowanie nad elektronarzędziem w nieoczekiwanych sytuacjach.

- f) Należy nosić odpowiednią odzież. Nie nosić luźnej odzieży ani biżuterii. Chronić włosy, odzież i rękawice przed kontaktem z ruchomymi częściami urządzenia.

Luźna odzież, biżuteria lub długie włosy mogą zostać pochwycone i wciągnięte przez ruchome części narzędzia.

- g) Jeżeli elektronarzędzie wyposażone jest w złącze dla urządzenia do odprowadzania i gromadzenia pyłów, należy pamiętać o właściwym podłączeniu i poprawnym użytkowaniu takiego urządzenia.

Korzystanie z urządzeń do odprowadzania i gromadzenia pyłu zmniejsza zagrożenia związane z obecnością pyłu.

4) Obsługa i konserwacja elektronarzędzi

- a) Nie używać elektronarzędzia ze zbyt dużą siłą. Należy wykorzystywać elektronarzędzie odpowiednio dla wykonywanej pracy.

Elektronarzędzie przeznaczone do wykonania określonej pracy wypełni swoje zadanie lepiej i w sposób bardziej bezpieczny, jeżeli praca będzie wykonywana z zalecaną prędkością.

- b) Nie należy użytkować elektronarzędzia, którego wyłącznik jest uszkodzony.

Każde elektronarzędzie, które nie może być właściwie włączane ani wyłączane, stanowi zagrożenie i musi zostać naprawione.

- c) Przed przystąpieniem do jakichkolwiek regulacji bądź wymiany akcesoriów oraz kiedy urządzenie nie będzie używane przez dłuższy czas wtyczkę elektronarzędzia należy odłączyć od źródła zasilania i/lub zestaw baterii od elektronarzędzia.

Powyższe środki bezpieczeństwa mają na celu wyeliminowanie ryzyka przypadkowego uruchomienia urządzenia.

- d) Nieużywane elektronarzędzia powinny być przechowywane w miejscu niedostępnym dla dzieci; osobom, które nie znają zasad obsługi elektronarzędzi lub niniejszych zaleceń nie wolno udzielać pozwolenia na użytkowanie elektronarzędzia.

Użytkowanie elektronarzędzi przez osoby, które nie zostały właściwie poinstruowane, może stanowić zagrożenie.

- e) Elektronarzędzia należy konserwować. Przed rozpoczęciem pracy należy sprawdzić, czy ruchome części są poprawnie umieszczone, czy nie są zakleszczone lub uszkodzone i czy nie występują jakiegokolwiek inne okoliczności, które mogłyby uniemożliwić bezpieczną pracę elektronarzędzia. W razie uszkodzenia przed kolejnym użyciem elektronarzędzie musi zostać naprawione.

Wiele wypadków następuje z powodu nieprawidłowej konserwacji elektronarzędzi.

- f) Narzędzia tnące powinny być zawsze ostre i czyste.

Narzędzia tnące powinny być utrzymywane w właściwym stanie, z odpowiednio ostrymi krawędziami tnącymi – zmniejsza to ryzyko zakleszczenia narzędzia i ułatwia kontrolę nad nim.

- g) Elektronarzędzia, akcesoria, bity itp. należy zawsze obsługiwać w sposób zgodny z zaleceniami niniejszej instrukcji, biorąc pod uwagę warunki robocze oraz rodzaj wykonywanej pracy.

Używanie elektronarzędzia w celach niezgodnych z jego przeznaczeniem może stanowić zagrożenie.

4) Obsługa i konserwacja elektronarzędzia bateryjnego

- a) Do ładowania można wykorzystywać wyłącznie ładowarki wymienione przez producenta.

Ładowarka właściwa dla ładowania konkretnego typu zestawów baterii może wywołać pożar, jeśli zostanie użyta do ładowania innego typu zestawów baterii.

- b) Do zasilania elektronarzędzi należy używać wyłącznie przeznaczonych dla nich zestawów

baterii.

Używanie innych zestawów baterii może być przyczyną obrażeń lub pożaru.

- c) Jeśli zestaw baterii nie jest używany, należy go przechowywać z dala od innych metalowych przedmiotów, takich jak spinacze do papieru, monety, klucze, gwoździe, śruby, bądź inne niewielkie metalowe przedmioty, które mogą spowodować zwarcie zacisków.

Zwarcie zacisków baterii może być przyczyną porażen lub pożaru.

- d) W skrajnie niesprzyjających warunkach może dojść do wycieku elektrolitu z baterii – należy unikać kontaktu z elektrolitem.

Jeśli dojdzie do przypadkowego kontaktu z elektrolitem, miejsce kontaktu należy przepłukać wodą. W przypadku kontaktu elektrolitu z oczami należy dodatkowo zgłosić się do lekarza.

Elektrolit wyciekający z baterii może powodować podrażnienia lub poparzenia.

6) Serwis

- a) Elektronarzędzia mogą być serwisowane wyłącznie przez wykwalifikowanych techników serwisowych, z zastosowaniem oryginalnych części zamiennych.

Jest to gwarancją utrzymania bezpieczeństwa obsługi elektronarzędzia.

UWAGA

Dzieci oraz osoby niepełnosprawne powinny pozostać z dala od pracującego elektronarzędzia.

Nieużywane elektronarzędzia powinny być przechowywane w miejscu niedostępnym dla dzieci i osób niepełnosprawnych.

ŚRODKI OSTROŻNOŚCI PRZY KORZYSTANIU Z BEZPRZEWODOWEJ GWOŹDZIARKI

1. Zawsze zakładaj, że w narzędziu załadowane są gwoździe.

Nieostrożne obchodzenie się z gwoździarką może spowodować nieoczekiwany wystrzał gwoździa co może doprowadzić do powstania obrażeń lub uszkodzenia ciała.

2. Nigdy nie kieruj narzędzia w swoją stronę ani w nikogo innego znajdującego się w Twoim otoczeniu.

Niespodziewane wciśnięcie włącznika gwoździarki spowoduje wystrzał gwoździa co może doprowadzić do powstania obrażeń lub uszkodzenia ciała.

3. Nie uruchamiaj narzędzia, jeśli nie zostało ono umieszczone ściśle przy obrabianym przedmiocie.

Jeśli narzędzie nie styka się z elementem obrabianym, podczas wystrzału może dojść do rykoszetu gwoździa i tym samym spowodować obrażenie ciała.

4. W przypadku gdy zauważysz, że urządzenie zacięło się, należy je odłączyć od źródła zasilania.

Podczas usuwania zablokowanego gwoździa, gwoździarka może uruchomić się jeśli jest podłączona.

5. Zwróć szczególną uwagę podczas wyciągania zaciętego gwoździa w gwoździarce.

Mechanizm podawacza może zostać przypadkowo uruchomiony i wystrzelić gwóźdź.

6. Nie używać elektronarzędzia przy wbijaniu gwoździ do zacisków przewodów elektrycznych.

To urządzenie nie zostało zaprojektowane do prac instalatorskich podczas rozprowadzania przewodów elektrycznych, podczas wystrzału gwoździ mogłyby uszkodzić izolację przewodu wysokiego napięcia i tym samym spowodować ryzyko porażenia prądem.

DODATKOWE WSKAZÓWKI BEZPIECZEŃSTWA

1. Prawidłowa eksploatacja urządzenia uwarunkowana jest bezpieczeństwem pracy.

Zaprezentowane urządzenie zostało skonstruowane do wbijania gwoździ w drewno lub podobne materiały. Używaj urządzenia tylko do takiej pracy.

2. Uważaj na iskry oraz możliwość wystąpienia eksplozji.

Podczas wbijania gwoździ urządzeniem mogą pojawić się iskry, które w połączeniu z łatwopalną substancją znajdującą się w bezpośrednim otoczeniu mogą doprowadzić do powstania eksplozji. Dlatego należy bezwzględnie przestrzegać reguły, aby w pobliżu miejsca pracy nie znajdowały się żadne materiały łatwopalne takie jak: farby, rozpuszczalniki, benzyna, sprężony gaz. Pod żadnym pozorem nie można pracować gwoździarką, jeśli w jej otoczeniu znajdują się substancje łatwopalne.

3. Zawsze używaj okularów ochronnych.



Podczas pracy gwoździarką zawsze zakładaj okulary ochronne, dotyczy to także osób przebywających w bezpośrednim otoczeniu miejsca pracy. Istnieje prawdopodobieństwo, że podczas pracy ułamię się kawałek gwoździa, który może uderzyć w oko. Okulary ochronne można zakupić w każdym sklepie z narzędziami. W przypadku braku okularów ochronnym można użyć pełnej maski ochronnej, która lepiej zabezpiecza twarz przed ryzykiem zranienia.

Pracownicy powinni zawsze nosić okulary ochronne.

4. Zabezpiecz narząd słuchu oraz głowę.

Podczas pracy gwoździarką zaleca się noszenie słuchawek chroniących narząd słuchu oraz odpowiedniego nakrycia głowy. Zalecenie to dotyczy także osób przebywających w otoczeniu miejsca pracy.

5. Zwróć uwagę na osoby przebywające w pobliżu miejsca pracy.

Może zdarzyć się sytuacja, gdy podczas pracy gwoździarką nieodpowiednio wbity w podłoże, odbije się i uderzy osobę przebywającą w bliskiej odległości. Zawsze upewnij się, czy czyjaś ręka lub noga nie znajduje się w bliskiej odległości pracy gwoździarki.

6. Nigdy nie celuj gwoździarką w inną osobę.



Zawsze zakładaj, że w gwoździarce znajdują się gwoździe, w przypadku gdy gwoździarka zostanie wycelowana w osobę może dojść do poważnego wypadku. W sytuacji kiedy podłączasz lub odłączasz przewód wysokiego ciśnienia, upewnij się, że otwór wylotowy gwoździarki nie jest skierowany w innego człowieka.

Nie wolno kierować gwoździarką w niczyją stronę, nawet jeśli jest ona rozładowana. Nie ryzykuj.

7. Przed rozpoczęciem pracy sprawdź włącznik.

Upewnij się, że dźwignia popychająca działa prawidłowo. (Dźwignia popychająca może być nazywana "Bezpieczną".) Nigdy nie używaj gwoździarki chyba że dźwignia popychająca działa prawidłowo, w przeciwnym razie gwoździarka może niespodziewanie wystrzelić gwoździ. Nie demontuj dźwigni popychającej ani jej nie modyfikuj, w przeciwnym razie dźwignia popychająca przestanie działać prawidłowo.

8. Wybór prawidłowej metody wciskania spustu jest bardzo ważny.

Przeczytaj i zapoznaj się z treścią zawartą w rozdziale "JAK UŻYWAĆ GWOŹDZIARKI" znajdującej się na 18 stronie Instrukcji Obsługi.

9. Przed rozpoczęciem pracy, upewnij się że urządzenie działa prawidłowo, wykonując procedurę testową urządzenia opisaną na stronie 17-tej w rozdziale "TESTOWANIE GWOŹDZIARKI".

10. Używaj tylko specjalnych gwoździ.

Nigdy nie stosuj gwoździ innych niż te, które zostały wymienione w Instrukcji Obsługi.

11. Bądź ostrożny podłączając baterię.

Pamiętaj aby nie uruchoić urządzenia przypadkowo podczas wkładania baterii i gwoździ.

Postępuj zgodnie z poniższymi wskazówkami bezpieczeństwa.

Nie dotykasz dźwigni spustu urządzenia (włącznika).

Nie pozwól, aby głowica gwoździarki miała styczność z obrabianą powierzchnią.

Utrzymuj głowicę gwoździarki skierowaną ku dołowi. Przestrzegaj dokładnie informacji zawartych w niniejszej Instrukcji Obsługi, nigdy nie kładaj żadnych części ciała (takich jak ręce lub stopy) pod otwór wylotowy gwoździarki.

12. Nie trzymaj palca na dźwigni spustu gwoździarki.

Nie trzymaj palca na dźwigni spustu, chyba że w momencie wbijania gwoździ. Dotyczy to również momentu przenoszenia urządzenia. Przepadkowe uruchomienie gwoździarki spowoduje wystrzelenie gwoździa, który może poważnie zranić Ciebie lub osoby znajdujące się w pobliżu.

13. W momencie wbijania gwoździ upewnij się, że głowica jest prawidłowo przyłożona do powierzchni.

W przypadku, gdyby głowica niedokładnie przylegała do powierzchni, może zdarzyć się, że nastąpi rykoszet.

14. Podczas wbijania gwoździ, utrzymuj ręce i stopy z dala od otworu wylotowego gwoździarki.



Chwila nieuwagi może przyczynić się do poważnego wypadku.

15. Uważaj na odrzut urządzenia podczas wbijania gwoździ.

Podczas wbijania gwoździ trzymaj z dala głowę lub inne części ciała od górnej części głowicy gwoździarki. Może zdarzyć się, że podczas wbijania gwoździ natrafisz na stary gwoździ lub kawałek metalu znajdujący się w obrabianym materiale.

16. Uważaj na odrzut spowodowany podwójnym wystrzałem.

Jeśli dźwignia popychająca zostanie niechcący przyciśnięta do obrabianego materiału, nastąpi kolejny

wystrzał. Aby uniknąć podwójnego wystrzału gwoździa należy:

- Praca przerywana (Wciskanie spustu).
 - 1) Ustaw urządzenie w trybie MECHANIZMU SAMOPOWTARZALNEGO.
 - 2) Szybko i mocno pociągnij za spust.
- Praca ciągła (popchnij dźwignię).
 - 1) Nie przyciskaj gwoździarki do drewna ze zbyt dużą siłą.
 - 2) Oddziel gwoździarkę od drewna, gdy zakończy się odrzut po wykonanym strzale gwoździa.

17. Podczas wbijania gwoździ uważaj na cienkie deski lub drewniane narożniki.

Zdarza się, że siła z jaką wbijane są gwoździe jest na tyle duża, że gwoźdź może przebić cienką deskę. Dlatego bardzo ważne jest, aby podczas wbijania gwoździ nie trzymać żadnych części ciała (ręce, stopy, etc.) pod obrabianym materiałem.

18. Wbijanie gwoździ w ścianę z dwóch stron jednocześnie jest niebezpieczne i ryzykowne.

Istnieje ryzyko, że podczas równoczesnej pracy po obu stronach ściany, gwoźdź przebijie się na wyłot raniąc inną osobę, dlatego nie ryzykuj niepotrzebnie.

19. Nie pracuj gwoździarką na rusztowaniu lub drabinie.

Gwoździarki nie powinno się używać podczas wykonywania poniższych czynności takich jak:

- podczas przemieszczania się z jednego miejsca do drugiego, przechodzenia po drabinach, rusztowaniach, dachu.
- w pobliżu skrzyń lub pudeł.
- podczas pracy na dachu pojazdu lub wagonu.

20. Wymij wszystkie pozostałe w magazynku gwoździe oraz baterię z gwoździarki gdy wykonujesz następujące czynności:

- 1) gdy wykonujesz przeglądy konserwacyjne lub inspekcję urządzenia;
- 2) podczas sprawdzania dźwigni popychającej oraz spustu czy działają prawidłowo;
- 3) gdy usuwasz zacięcie urządzenia;
- 4) kiedy gwoździarka jest nieużywana;
- 5) kiedy opuszczasz miejsce pracy;
- 6) kiedy przemieszczasz się z jednej lokalizacji do drugiej;
- 7) kiedy podajesz urządzenie innej osobie.

Nigdy nie rozpoczynaj czynności naprawczych lub usuwania zaciętego elementu przed wyjęciem baterii i usunięciem wszystkich gwoździ z magazynku gwoździarki. Urządzenie nigdy nie powinno zostać pozostawione bez uwagi lub przekazane osobom, którzy nie zostali przeszkoleni do pracy z gwoździarką, w innym przypadku może dojść do wypadku.

21. Wymontuj baterię z gwoździarki w sytuacji gdy:

- 1) ładujesz gwoździe;
- 2) regulujesz urządzenie.

22. Temperatura otoczenia w jakiej można pracować gwoździarką zawiera się w przedziale od 0°C do 40°C, upewnij się że podczas pracy nie przekraczasz tych wartości. Gwoździarka może nie działać prawidłowo w temperaturze otoczenia poniżej 0°C lub powyżej 40°C.

23. Zawsze ładuj baterię w temperaturze otoczenia od 0°C do 40°C.

Ładowanie baterii w temperaturze poniżej 0°C doprowadzi do jej przeladowania, co może okazać się groźne. Bateria nie może być ładowana w temperaturze powyżej 40°C.

Najlepszą temperaturą dla ładowania baterii to 20-25°C.

24. Nie używaj ładowarki w sposób ciągły.

Po zakończonym ładowaniu, odczekaj około 15 minut przed rozpoczęciem następnego ładowania.

25. Nie wkładaj żadnych obcych przedmiotów w otwory stykowe ładowarki.

26. Nigdy nie demontuj ładowarki ani baterii.

27. Nigdy nie zwieraj styków baterii.

Zwarcie baterii spowoduje powstanie dużego prądu i w efekcie jej przegrzanie co może doprowadzić do zapalenia się lub deformacji baterii.

28. Nigdy nie wrzucaj baterii do ognia.

Wrzucona bateria do ognia może się zapalić lub eksplodować.

29. Używanie wyeksploatowanej baterii może doprowadzić do uszkodzenia ładowarki.

30. W przypadku gdy zauważysz, że bateria po naładowaniu szybko ulega rozładowaniu, zanieś ją do sklepu w którym ją zakupiłeś.

Nie wyrzucaj ani nie używaj wyeksploatowanej baterii.

31. Nie umieszczaj żadnych przedmiotów w kratkach wentylacyjnych ładowarki.

Umieszczenie metalowego łatwopalnego przedmiotu w kratce wentylacyjnej ładowarki może doprowadzić do zwarcia i porażenia prądem. W takim przypadku ładowarka ulegnie awarii.

32. NIGDY nie zbliżaj magnesu (lub podobnego materiału czy urządzenia) w pobliżu gwoździarki, ponieważ urządzenie to posiada wbudowany czujnik magnetyczny.

Niezastosowanie się do tej wskazówki może doprowadzić do uszkodzenia gwoździarki lub ryzyka wypadku.

33. Po długotrwałej i ciężkiej pracy, zrób przerwę. Pozostaw urządzenie w stanie spoczynku.

34. Elektronarzędzie zostało wyposażone w czujnik temperatury kontrolujący pracę oraz temperaturę silnika. Ciągła praca może doprowadzić do zbyt wysokiego nagrzania się urządzenia czego efektem będzie zadziałanie czujnika temperatury i wyłączenie silnika. W takim przypadku należy odczekać, aż temperatura urządzenia obniży się i będzie można kontynuować dalszą pracę.

35. To elektronarzędzie może przestać działać w przypadku wystąpienia nieprawidłowości. W takim przypadku należy zapoznać się z rozdziałem "DIAGNOSTYKA" znajdującego się na stronie 22.

36. Nie wywołuj silnego wstrząsu na panelu sterującym oraz go nie niszczy. Może to doprowadzić do powstania problemów podczas pracy.

UWAGI DOTYCZĄCE BATERII LITOWO-JONOWEJ

W celu wydłużenia żywotności bateria litowo-jonowa została wyposażona w funkcję wyłączania zasilania.

W przypadkach opisanych poniżej w punktach 1-3 silnik może się zatrzymać w czasie użytkowania elektronarzędzia, nawet jeżeli wyłącznik jest wciśnięty.

Nie jest to oznaką awarii, ale efektem działania funkcji zabezpieczenia.

1. Gdy bateria wyczerpie się, silnik się wyłączy.

W takim wypadku baterię należy niezwłocznie naładować.

2. Silnik może się wyłączyć w przypadku przeciążenia elektronarzędzia. W takim wypadku należy zwolnić wyłącznik elektronarzędzia i wyeliminować przyczynę przeciążenia. Po wyeliminowaniu przeciążenia elektronarzędzie może być ponownie użytkowane.

3. Jeżeli w warunkach intensywnej pracy bateria przegrzeje się, może to spowodować przerywanie zasilania z baterii.

W takim wypadku należy zaprzestać używania baterii i pozostawić ją do ostygnięcia.

Dodatkowo należy stosować się do poniższych ostrzeżeń i wskazówek.

OSTRZEŻENIE

Aby zapobiec wyciekom z baterii, jego przegrzaniu, emisji dymu, wybuchowi lub zapaleniu się baterii, należy podjąć wszystkie wymienione poniżej środki ostrożności.

1. Należy się upewnić, że wióry i pył nie gromadzą się na baterii.

Podczas pracy należy zwracać uwagę, aby wióry i pył nie opadały na baterię.

Należy zwracać uwagę, aby wióry i pył, które opadają na baterię, nie gromadziły się na jej powierzchni.

Nie przechowywać nieużywanych baterii w miejscach, w których mogą one wejść w kontakt z wirnikami i pyłem.

Przed magazynowaniem baterii należy usunąć z niego wióry i pył; baterii nie należy przechowywać razem z metalowymi przedmiotami (śruby, gwoździe itp.).

2. Baterii nie wolno nakłuwać ostrymi przedmiotami, takimi jak gwoździe, uderzać młotkiem, deptać, rzucać ani poddawać wstrząsom.

3. Nie używać baterii, która nosi wyraźne ślady uszkodzenia lub odkształcenia.

4. Nie korzystać z baterii zamontowanej z odwróconą biegunowością.

5. Nie podłączać baterii bezpośrednio do gniazda sieciowego lub gniazda zapalniczki samochodowej.

6. Nie używać baterii do celów innych, niż zgodne z jego przeznaczeniem.

7. Jeśli ładowanie baterii nie powiedzie się, nawet po upływie określonego czasu ładowania, należy natychmiast przerwać jej ładowanie.

8. Nie poddawać baterii działaniu wysokiej temperatury ani wysokiego ciśnienia, np. poprzez umieszczenie jej w kuchence mikrofalowej, suszarce lub pojemniku ciśnieniowym.

9. W przypadku wycieku lub pojawienia się nieprzyjemnego zapachu upewnić się, że bateria znajduje się z dala od źródła ognia.

10. Nie używać baterii w miejscach, w których generowane są silne, elektryczne ładunki statyczne.

11. Jeśli w trakcie użytkowania, ładowania lub przechowywania baterii pojawi się nieprzyjemny zapach, dojdzie do wycieku, przegrzania, odbarwienia lub odkształcenia, bądź jeśli pojawi się jakkolwiek inna nieprawidłowość, baterię należy natychmiast wy-

jąć z elektronarzędzia lub ładowarki i zaprzestać jej użytkowania.

UWAGA

1. Jeśli elektrolit wyciekający z baterii dostanie się do oczu, nie wolno pocierać podrażnionego miejsca; oczy należy dokładnie przemyć czystą wodą, np. z kranu, i niezwłocznie skontaktować się z lekarzem. Nieusunięty elektrolit może spowodować uszkodzenie wzroku.

2. W przypadku kontaktu elektrolitu ze skórą lub odzieżą, miejsce kontaktu należy natychmiast dokładnie przemyć czystą wodą, np. z kranu. Elektrolit może spowodować podrażnienie skóry.

3. Jeśli w trakcie pierwszego użycia baterii stwierdzona zostanie obecność rdzy, pojawią się nieprzyjemny zapach, dojdzie do przegrzania, odbarwienia, odkształcenia i/lub pojawią się inne nieprawidłowości, należy zaprzestać jej użytkowania i zwrócić ją do dostawcy lub sprzedawcy.

OSTRZEŻENIE

Jeżeli przedmiot wykonany z materiału przewodzącego wejdzie w kontakt z zaciskiem baterii litowo-jonowej, może dojść do zwarcia baterii, a w wyniku tego – do pożaru. Przechowując baterię litowo-jonową należy stosować się do poniższych zaleceń.

W opakowaniu do przechowywania nie wolno umieszczać żadnych przedmiotów wykonanych z materiałów przewodzących, gwoździ ani drutów, takich jak druty żelazne i druty miedziane.

Aby zapobiec zwarciom, baterię należy umieścić w elektronarzędziu lub w przypadku przechowywania, założyć na niej pokrywę, tak aby wywietrznik został zakryty.

UWAGI DOTYCZĄCE TRANSPORTOWANIA BATERII LITOWO-JONOWEJ

Podczas transportu baterii litowo-jonowej należy przestrzegać instrukcji oraz następujących środków ostrożności.

OSTRZEŻENIE

Powiadom przewoźnika, że paczka zawiera baterię litowo-jonową, poinformuj firmę o mocy wyjściowej i postępuj zgodnie z instrukcjami firmy transportowej podczas organizowania transportu.

Baterie litowo-jonowe przekraczające moc wyjściową 100Wh są uważane za objęte klasyfikacją Towarów Niebezpiecznych i wymagana będzie specjalna procedura podczas ich transportowania

W przypadku transportu za granicę należy przestrzegać prawa międzynarodowego, zasad i przepisów kraju docelowego.















NAZWY CZĘŚCI (Rys. 1 - Rys. 23)

















①	Górna obudowa	⑪	Uchwyt
②	Spust	⑫	Przełącznik kontrolki baterii
③	Otwór wylotowy głowicy	⑬	Kontrolka baterii
④	Dźwignia popychająca	⑭	Przełącznik trybu strzału
⑤	Popychacz gwoździ (B)	⑮	Wskaźnik naładowania
⑥	Uchwyt podajnika	⑯	Włącznik zasilania
⑦	Magazynek	⑰	Wskaźnik trybu strzału
⑧	Haczyk	⑱	Gwoździe
⑨	Bateria	⑲	Regulacja
⑩	Dźwignia blokująca	⑳	Podstawka haczyka

SYMBOLE

OSTRZEŻENIE

Następujące oznaczenia są symbolami użytymi w instrukcji elektronarzędzia. Przed rozpoczęciem użytkowania należy się upewnić, że ich znaczenie jest zrozumiałe.

	NR1890DBCL: Bezprzewodowa gwoździarka NR1890DBRL: Bezprzewodowa gwoździarka
	Należy dokładnie zapoznać się ze wszystkimi ostrzeżeniami i wskazówkami bezpieczeństwa.
	Dotyczy tylko państw UE Elektronarzędzi nie wolno wyrzucać wraz z odpadami z gospodarstwa domowego! Zgodnie z Dyrektywą Europejską 2002/96/WE w sprawie zużytego sprzętu elektrycznego i elektronicznego oraz wprowadzeniem jej zgodnie z prawem krajowym, zużyte elektronarzędzia należy posegregować i oddać do recyklingu w sposób przyjazny dla środowiska w wyspecjalizowanym zakładzie utylizacji.
	Prąd stały
	Waga (Zgodna z EPTA Procedure 01/2003)
	Włączanie
	Wyłączanie
	Odłącz baterię
	Włącznik zasilania
	Wyłącznik zasilania
	Włącznik zasilania Wskaźnik zasilania: lampka zielona
	Przełącznik trybu pracy

	MECHANIZM SAMOPOWTARZALNY
	Tryb MECHANIZMU SAMOPOWTARZALNEGO Wskaźnik trybu pracy: zapalony na niebiesko
	MECHANIZM KONTAKTOWY
	Tryb MECHANIZMU KONTAKTOWEGO Wskaźnik trybu pracy: miga na niebiesko
	Spust zablokowany
	Spust odblokowany
	Przełącznik kontrolki baterii
	Bateria dostatecznie naładowana Wskaźnik baterii: 2 LEDY świecą się na czerwono
	Bateria w połowie wyczerpana Wskaźnik baterii: 1 LED świeci na czerwono
	Bateria niemal całkowicie wyczerpana Należy naładować możliwie jak najszybciej baterię Wskaźnik baterii: 1 LED na czerwono (miga)
	Skontaktuj się z HIKOKI w celu kontroli. Wskaźnik baterii: 2 LED migają na pomarańczowo, po ok. 10 sekundach automatycznie wyłączają się urządzenie.
	Płytko strona
	Głęboko strona
	Nie używać na rusztowaniach i drabinach
	Ostrzeżenie
	Działanie niedozwolone

DANE TECHNICZNE

1. Bezprzewodowa gwoździarka

Model	NR1890DBCL		NR1890DBRL	
Silnik	Bezszcotkowy DC			
Odpowiednie gwoździe	∅2.9 - 3.3 mm Zob. Rys.		∅2.9 - 3.3 mm Zob. Rys.	
Odpowiednia długość gwoździ	od 50 mm do 90 mm			
Ilość załadowanych gwoździ	47		37	
Tryb strzału	Samopowtarzalny / Kontaktowy (Wybierany)			
Ilość cykli	[gwoździ / sekundę]	1.5 - 2 (przerywany)		
Bateria	Model	BSL1850		
	Typ	Bateria Li-ion		
	Napięcie	DC 18V		
Waga*	4.8 kg		4.9 kg	
Wymiary Wysokość x Długość x Szerokość	342 mm x 309 mm x 127 mm		342 mm x 342 mm x 137 mm	

* Waga: Zgodnie z EPTA Procedure 01/2003

2. Ładowarka baterii

Model	UC18YFSL
Napięcie ładowania	DC 14.4 - 18 V
Waga	0.5 kg

WSKAZÓWKA

W związku z prowadzonym przez firmę HiKOKI programem badań i rozwoju, niniejsze specyfikacje techniczne mogą ulec zmianie bez wcześniejszego zawiadomienia.

WYBÓR GWOŹDZI

Wybierz odpowiedni gwoździe przedstawiony na poniższych rysunkach, gwoździe które nie są pokazane na rysunkach, nie można używać w tym narzędziu.

Użycie innych gwoździ może spowodować awarię narzędzia i / lub uszkodzenie gwoździa, co może doprowadzić do powstania poważnych obrażeń.

[NR1890DBCL]

Stosuje się wyłącznie gwoździe gładkie, ciesielskie i pierścieniowe. Nie używaj wkrętów. Gwoździe są formowane w paski, które składają się z 25 - 37 gwoździ.

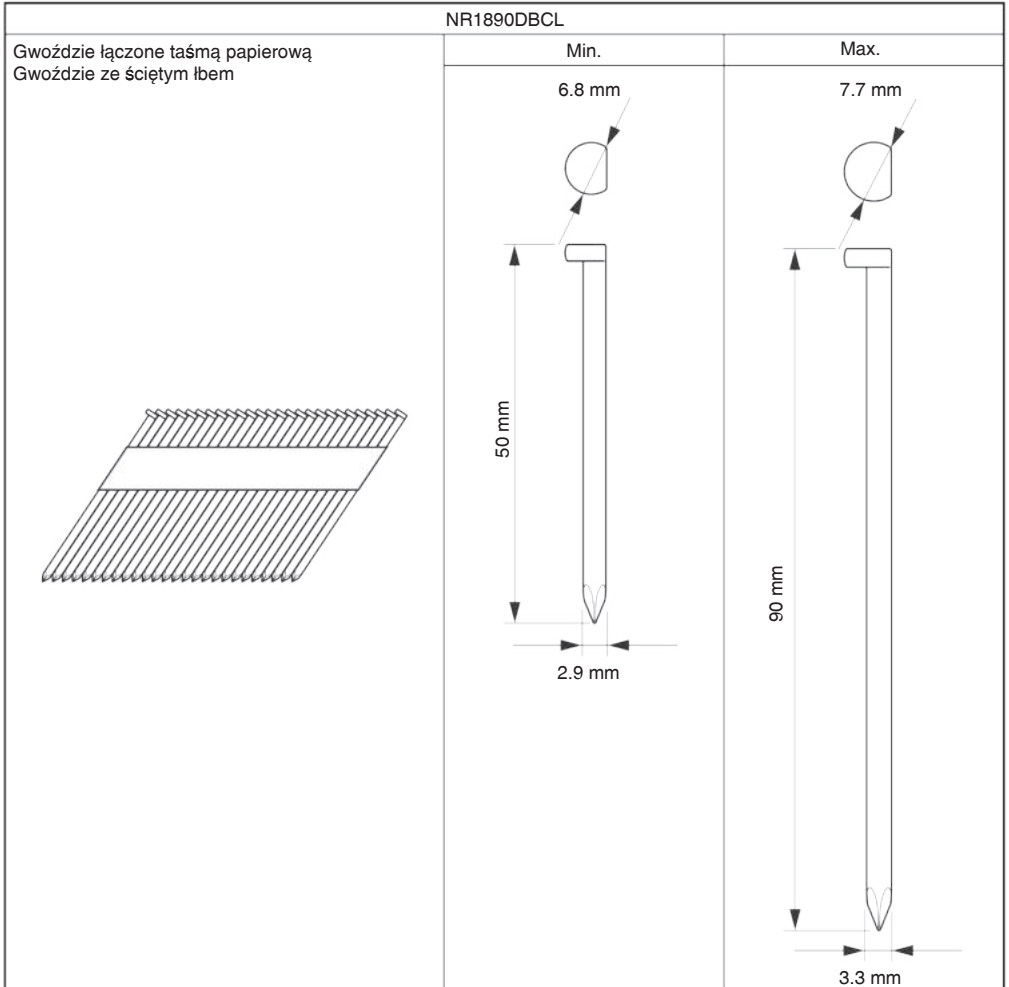

Gwoździe łączone plastikiem
Gwoździe z pełnym łbem

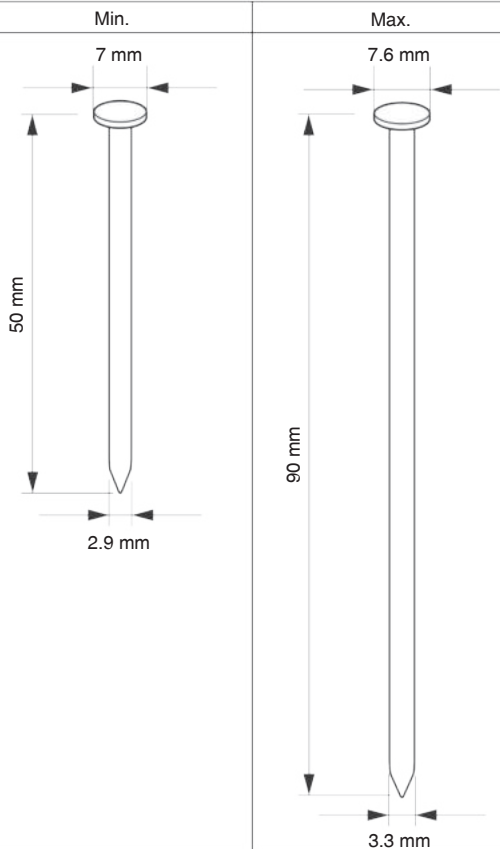
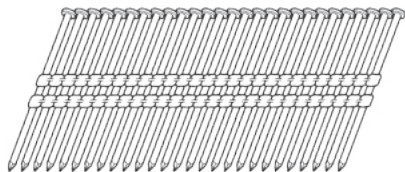

* Gwoździarka nie jest zalecana do pracy z gwoździami pierścieniowymi od 75 mm do 90 mm w konstrukcji wykonanej z ciśnieniowo preparowanej tarcicy.

WYPOSAŻENIE STANDARDOWE

Oprócz głównej jednostki (1 jednostka), pakiet zawiera akcesoria wymienione na stronie 2.

Standardowe wyposażenie może ulec zmianie bez powiadomienia.

ZASTOSOWANIE

- Konstrukcje podłóg i ścian.
- Wzmocnienia okien i drzwi.
- Podłoża oraz konstrukcja dachu.
- Poszycie ścienne.
- Konstrukcje domków kempingowych oraz domków modułowych.

ŁADOWANIE

Przed użyciem elektronarzędzia należy naładować baterię w następujący sposób.

1. Podłącz przewód zasilający ładowarki do gniazda.

Po podłączeniu wtyczki ładowarki do gniazda, lampka kontrolna miga na czerwono (w odstępach 1- sekundowych).

2. Włóż baterię do ładowarki.

Mocno włóż baterię do ładowarki, jak pokazano na **Rys. 3**.

3. Ładowanie

Po włożeniu baterii do ładowarki ładowanie zostanie rozpoczęte, a lampka kontrolna będzie stale świecić na czerwono.

Po całkowitym naładowaniu baterii lampka kontrolna zacznie migać na czerwono. (W odstępach 1-sekundowych) (patrz **Tabela 1**)

● Wskaźnik lampki kontrolnej

Wskazania lampy kontrolnej będą przedstawione w **Tabeli 1**, w zależności od stanu ładowarki lub baterii.

Tabela 1

		Wskazania lampki kontrolnej	
Lampka kontrolna świeci się lub miga na czerwono	Przed ładowaniem	Miga	Świeci się przez 0.5 sekundy. Nie świeci się przez 0.5 sekundy. (Wylączona na 0.5 sekundy)
	W trakcie ładowania	Świeci się	Świeci się nieprzerwanie.
	Ładowanie zakończone	Miga	Świeci się przez 0.5 sekundy. Nie świeci się przez 0.5 sekundy. (Wylączona na 0.5 sekundy)
	Oczekiwanie z powodu przegrzania	Miga	Świeci się przez 1 sekundę. Nie świeci się przez 0.5 sekundy. (Wylączona na 0.5 sekundy)
	Ładowanie jest niemożliwe	Migocze	Świeci się przez 0.1 sekundy. Nie świeci się przez 0.1 sekundy. ■ ■ ■ ■ ■ ■ ■ ■ ■ ■ ■ ■ ■ ■
			Przegrzanie baterii. Ładowanie niemożliwe. (Ładowanie rozpocznie się po ostygnięciu baterii).
			Wadliwe działanie baterii lub ładowarki

- Informacje na temat zakresu temperatury i czasu ładowania baterii.
Informacje na temat zakresu temperatury i czasu ładowania zostały zamieszczone w **Tabeli 2**.

Tabela 2

Bateria		Ładowarka	UC18YFSL
Napięcie ładowania	V		14.4 - 18
Waga	kg		0.5
Zakres temperatury, w którym bateria może być ładowana			0°C – 50°C
Czas ładowania w zależności od pojemności baterii, w przybliżeniu (przy 20°C)			
1,3 Ah	min		20
1,5 Ah	min		22
2,0 Ah	min		30
2,5 Ah	min		35
3,0 Ah	min		45
4,0 Ah	min		60
5,0 Ah	min		75
Liczba ogniw baterii			4 - 10

WSKAZÓWKI

Czas ładowania może się zmieniać w zależności od temperatury otoczenia i napięcia źródła zasilania.

OSTRZEŻENIE

Gdy ładowarka jest używana w sposób ciągły, może się przegrzać i ulec awarii. Po zakończeniu ładowania, odczekaj 15 minut przed przystąpieniem do kolejnego ładowania.

4. Odłącz przewód zasilający ładowarki od gniazda.
5. Przytrzymując mocno ładowarkę wyciągnij baterię.

WSKAZÓWKI

Upewnij się, że po zakończonym cyklu ładowania bateria została wyciągnięta z ładowarki.

OSTRZEŻENIE

- Jeżeli podczas ładowania bateria jest nagrzana w wyniku długotrwałego wystawienia na bezpośrednie działanie promieni słonecznych lub była właśnie używana lampka kontrolna ładowarki zaświeci się na 1 sekundę i zgaśnie na 0.5 sekundy (wylączona przez 0.5 sekundy). W takim wypadku baterię należy najpierw pozostawić do ostygnięcia, a następnie rozpocząć ładowanie.

- Kiedy lampka kontrolna miga szybko (co 0.2 sekundy), złącze ładowarki należy sprawdzić pod kątem obecności ciał obcych; w razie potrzeby – usunąć je. Jeżeli obecność ciał obcych nie zostanie stwierdzona, istnieje prawdopodobieństwo, że doszło do usterki baterii lub ładowarki. Urządzenie(-a) należy wtedy oddać do Autoryzowanego Centrum Serwisowego.
- Ponieważ wbudowany mikrokomputer ładowarki potrzebuje około 3 sekund do potwierdzenia, że ładowana bateria została wyjęta, należy odczekać minimum 3 sekundy przed jej ponownym włożeniem i kontynuowaniem ładowania. Jeżeli bateria zostanie włożona ponownie w przeciągu 3 sekund, może ona zostać niepoprawnie naładowana.
- Jeżeli lampka kontrolna nie miga na czerwono (co sekundę) – nawet jeśli przewód zasilający ładowarki jest podłączony do źródła zasilania – oznacza to, że obwód bezpieczeństwa ładowarki mógł zostać uruchomiony. Odłącz przewód zasilający od źródła zasilania, a następnie podłącz go ponownie po upływie około 30 sekund. Jeżeli w wyniku tego lampka kontrolna nadal nie będzie migała na czerwono (co sekundę), ładowarkę należy przekazać do Centrum Serwisowego Autoryzowanego przez firmę Hikoki.

Działanie	Rysunek	Strona
Wymywanie i wkładanie baterii	2	3
Ładowanie	3	4
Wybór akcesoriów	–	8

PRZED PIERWSZYM UŻYCIEM**1. Jak obsługiwać panel operacyjny**

- (1) Włóż przycisk zasilający ON (Patrz **Rys. 4**)

Sprawdź czy włącznik zasilania jest wyłączony OFF (warunek). Następnie wciśnij i przytrzymaj włącznik zasilania przez dłużej niż 1 sekundę, lampka kontrolna zaświeci się na zielono.

WSKAZÓWKI

Podczas uruchamiania włącznika ON nie można naciskać dźwigni popychającej i/lub przycisku spustu urządzenia. W przeciwnym razie włącznik ON nie zostanie włączony.

[Automatycznie wyłączenie]

W przypadku, gdy gwoździarka jest włączona, ale nie jest używana, zostanie automatycznie wyłączona po upływie 30 minut. Aby ją ponownie uruchomić należy włączyć przycisk zasilania ON.

OSTRZEŻENIE

Nigdy nie pozostawiaj gwoździarki włączonej bez nadzoru. Może zdarzyć się wypadek.

(2) Wylłącznik zasilania OFF (Patrz Rys. 4)

Sprawdź czy włącznik zasilania jest włączony ON (warunek). Następnie wciśnij i przytrzymaj włącznik zasilania przez dłużej niż 1 sekundę, lampka kontrolna przestanie świecić. W momencie gdy przycisk zasilania ON jest włączony (warunek), wszystkie funkcje urządzenia są aktywne.

(3) Wybór trybu pracy gwoździarki

(Tryb samopowtarzalny / tryb kontaktowy)

Po włączeniu zasilania gwoździarki (przycisk zasilania ON), domyślnie uruchomiony będzie tryb samopowtarzalny (Kontrolka trybu pracy świeci się na niebiesko) (Patrz Rys. 5). Aby zmienić na inny tryb pracy, należy przycisnąć jednokrotnie przycisk wyboru trybu pracy. Każdorazowo po wciśnięciu przycisku tryb będzie zmieniał się z trybu samopowtarzalnego na tryb kontaktowy. (Patrz Rys. 6).

Lampka kontrolna świeci się na niebiesko:



TRYB SAMOPOWTARZALNY

Lampka kontrolna miga na niebiesko:

TRYB KONTAKTOWY

(4) Sprawdzanie stanu naładowania baterii.

Po wciśnięciu przycisku stanu naładowania baterii, zostanie pokazany symbol (w postaci lampki LED) pozostałego czasu pracy baterii.

Status lampki kontrolnej	
 2 LEDY świecą się na czerwono	Bateria dostatecznie naładowana.
 1 LED świeci się na czerwono	Bateria w połowie wyczerpana.
 1 LED na czerwono (miga)	Bateria niemal całkowicie wyczerpana. Należy naładować możliwie jak najszybciej baterię.



2. Mechanizm blokady spustu (Patrz Rys. 7)

OSTRZEŻENIE

Upewnij się, że spust jest zablokowany, gdy nie wbijasz gwoździ.

Ta gwoździarka posiada wbudowany mechanizm blokujący, zapobiegający przypadkowemu wystrzałowi gwoździa.

Ustaw dźwignię blokady przełącznika w pozycji , aby zablokować spust.

Przesuń dźwignię blokady przełącznika w położenie , gdy używasz gwoździarki, natomiast kiedy nie będzie używana to ustaw przełącznik w pozycji .

3. Testowanie gwoździarki

OSTRZEŻENIE

○ Upewnij się, że spust jest zablokowany, gdy nie wbijasz gwoździ. (Patrz Rys. 7)



○ Nigdy nie używaj gwoździarki, jeśli dźwignia popychająca nie działa prawidłowo.

Maszyna wykorzystuje mechanizm zapobiegający wystrzałowi gwoździa przy pustym magazynku.

Urządzenie przechodzi w stan blokady, w którym dźwignia popychająca nie może być dosunięta. Dzieje się to w momencie kiedy nie ma gwoździ w magazynku lub ilość pozostałych gwoździ jest od 7 do 9 sztuk.

(5) Pozostałe funkcje

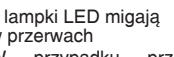
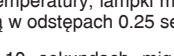
W przypadku powstania błędów, kontrolki LED zaświecą się jak w poniższym rysunku.

Status lampki kontrolnej	
 2 lampki LED migają na czerwono	Gwoździarka jest zbyt zimna (poniżej -5°C) lub zbyt nagrzana. Pozwól gwoździarce ogrzać się lub ostygnąć (w zależności od warunków).
 2 lampki LED migają w przerwach	<ul style="list-style-type: none"> W przypadku przegrzania, lampki migają w odstępach 0.5 sek. W przypadku zbyt niskiej temperatury, lampki migają w odstępach 0.25 sek.
 Po 10 sekundach migania lampek LED, urządzenie zostanie wyłączone.	
 2 lampki LED migają na pomarańczowo przez 10 sekund, następnie urządzenie zostanie wyłączone.	Skontaktuj się z HIKOKI w celu kontroli.

OSTRZEŻENIE

Należy zachować ostrożność, aby nie uderzyć końcówką dźwigni popychającej w drewno.

Zanim zaczniesz pracę z gwoździarką, przetestuj ją, korzystając z poniższej listy kontrolnej. Przeprowadzaj testy w następującej kolejności:

Jeśli zauważysz nieprawidłową pracę urządzenia, przestań używać gwoździarki i natychmiast skontaktuj się z Autoryzowanym Serwisem HIKOKI.

(1) WYJMIJ WSZYSTKIE GWOŹDZIE I WYCIĄGNIJ BATERIĘ Z GWOŹDZIARKI.

WSZYSTKIE WKRĘTY POWINNY BYĆ DOKRĘCONE

DŹWIGNIA POPYCHAJĄCA ORAZ SPUST POWINNY PRZESUWAĆ SIĘ GŁADKO (w momencie pociągania za pokrętko podajnika)

(2) Instalowanie baterii.

Podczas instalowania baterii nie naciskaj dźwigni popychającej oraz nie wiskaj spustu. (Patrz Rys. 2)

(3) Włącz przełącznik zasilania. (Patrz Rys. 1)

Włącz przełącznik zasilania wiskając go i przytrzymując przez minimum 1 sekundę.

Upewnij się, że wskaźnik lampki kontrolnej zaświecił się na zielono oraz, że lampka wyboru trybu pracy gwoździarki zaświeciła się na niebiesko (USTAWIENIE JEST MECHANIZM TRYBU SAMOPOWTARZALNEGO).

WSKAZÓWKA

Podczas włączania zasilania ON urządzenia nie naciskaj dźwigni popychającej oraz nie wciskaj spustu. W przeciwnym razie włącznik zasilania nie zostanie włączony.

[Automatycznie wyłączenie]

W przypadku, gdy gwoździarka jest włączona, ale nie jest używana, zostanie automatycznie wyłączona po upływie 30 minut. Aby ją ponownie uruchomić należy włączyć przycisk zasilania ON.

OSTRZEŻENIE

Nigdy nie pozostawiaj gwoździarki włączonej bez nadzoru. Może zdarzyć się wypadek.

Wskaźnik trybu pracy gwoździarki

Lampka kontrolna świeci się na niebiesko:

TRYB SAMOPOWTARZALNY

Lampka kontrolna miga na niebiesko:

TRYB KONTAKTOWY

Upewnij się, że wskaźnik baterii nie miga. Jeśli zauważysz, że wskaźnik baterii miga na czerwono, oznacza to, że bateria nie ma wystarczającej mocy do pracy, należy ją naładować.

(4) Zdejmij palec ze spustu i przyciśnij dźwignię popychającą do obrabianego przedmiotu, a następnie odciągnij pokrętło podajnika.

GWOŹDZIARKA NIE MOŻE PRACOWAĆ

(5) Odciągnij dźwignię popychającą od obrabianego materiału. Następnie, ustaw gwoździarkę skierowaną w dół, odciągnij pokrętło podajnika, wciśnij spust i odczekaj w tej pozycji przez 5 sekund lub dłużej.

GWOŹDZIARKA NIE MOŻE PRACOWAĆ

(6) ① Nie dotykając spustu przyciśnij kolejny raz dźwignię popychającą do obrabianego materiału i odciągnij pokrętło podajnika.

Następnie wciśnij spust.

GWOŹDZIARKA POWINNA PRACOWAĆ

② Trzymaj wciśnięty spust, przyciśnij kolejny raz dźwignię popychającą do obrabianego materiału.

GWOŹDZIARKA NIE MOŻE PRACOWAĆ

③ Zdejmij palec ze spustu, a następnie wykonaj kolejny raz czynności podane w ①

GWOŹDZIARKA POWINNA PRACOWAĆ

(7) Odciągnij dźwignię popychającą od obrabianego materiału, następnie wciśnij spust.

Przyciśnij dźwignię popychającą do obrabianego przedmiotu przez 2 sekundy.

GWOŹDZIARKA NIE MOŻE PRACOWAĆ

(8) Ustaw tryb pracy gwoździarki, gdy wskaźnik wyboru trybu miga TRYB MECHANIZMU KONTAKTOWEGO. Wciśnij jeden raz przełącznik trybu (upewniając się, że wskaźnik miga na niebiesko).

Odciągnij dźwignię popychającą od obrabianego materiału, wciśnij spust.

Następnie przyciśnij przez co najmniej 2 sekundy dźwignię popychającą do obrabianego materiału.

GWOŹDZIARKA POWINNA PRACOWAĆ

(9) Jeżeli nie zauważysz nieprawidłowej pracy gwoździarki, można załadować gwoździe do magazynku. Rozpocznij wbijanie gwoździ w materiał, jaki był uprzednio użyty.

GWOŹDZIARKA POWINNA PRACOWAĆ PRAWIDŁOWO

4. Sprawdzenie pracy dźwigni popychającej

OSTRZEŻENIE

Upewnij się, że spust jest zablokowany, gdy nie wbijasz gwoździ. Przed przystąpieniem do kontroli dźwigni popychającej ZAWSZE ustaw blokadę spustu oraz wyciągnij baterię z urządzenia.

Sprawdź czy dźwignia popychająca podczas pracy przesuwana się płynnie. W przypadku gdy zauważysz, że dźwignia popychająca nie przesuwa się płynnie, wyczyść obszar w którym się ona przesuwa.

5. Ładowanie gwoździ

OSTRZEŻENIE

Podczas ładowania gwoździ do gwoździarki należy:

- 1) wyjąć baterię z gwoździarki;
- 2) nie naciskać spustu;
- 3) nie przyciskać dźwigni popychającej, oraz
- 4) trzymać gwoździarkę skierowaną w dół.

2-ga Czynność ładowania gwoździ!

(1) Umieść gwoździe w papierowej taśmie z tyłu magazynku (Patrz **Rys. 8**)

(2) Przesuń do przodu taśmę z gwoździami w magazynku. (Patrz **Rys. 9**)

(3) Pociągnij za popychacz gwoździ (B) z powrotem, tak aby pokrętło popychacza weszło w kontakt z taśmą z gwoździami. (Patrz **Rys. 10**)

WSKAZÓWKA

○ Delikatnie popchnij popychacz gwoździ (B) oraz pokrętło podajnika w kierunku gwoździ.

Jeśli popychacz gwoździ (B) i pokrętło podajnika zostaną zwolnione z tyłu magazynku i uderzą w gwoździe, taśma łącząca gwoździe lub plastik łączący mogą zostać uszkodzone.

○ Używaj taśmy z gwoździami, gdzie jest minimum 10 sztuk gwoździ.

○ Używaj nieuszkodzonej taśmy z gwoździami o tej samej długości.

Gwoździarka jest od tej pory gotowa do pracy.

Wymowienie gwoździ:

① Odciągnij do tyłu pokrętło podajnika (Patrz **Rys. 11**)

② Powróć z pokrętłem podajnika do przodu delikatnie naciskając popychacz gwoździ (B).

③ Wyciągnij na zewnątrz gwoździe z tylnej części magazynku (Patrz **Rys. 12**)

JAK UŻYWAĆ GWOŹDZIARKI

OSTRZEŻENIE

○ NIGDY nie kieruj narzędziem w siebie lub w inne osoby przebywające w miejscu pracy.

○ Gdy nie wbijasz gwoździ, TRZYMAJ palce z dala od spustu. W przeciwnym razie może dojść do niekontrolowanego wystrzału.

○ Nie używaj przewodu zasilającego, który jest uszkodzony. Należy go natychmiast naprawić.

○ Bardzo istotny jest wybór odpowiedniego trybu strzału. Prosimy zapoznać się z rozdziałem "1. Procedura wbijania gwoździ" znajdującym się poniżej.

○ Przed rozpoczęciem do pracy, sprawdź czy przełącznik wyboru trybu pracy działa prawidłowo.

Gwoździarka HIKOKI posiada mechanizm wyboru trybu pracy. Przed rozpoczęciem pracy upewnij się, że ustawiony jest prawidłowy tryb pracy mechanizmu wbijania gwoździ. W sytuacji gdy mechanizm ustawienia trybu pracy nie zostało poprawnie ustawione, urządzenie nie będzie działało prawidłowo.

○ Podczas pracy nigdy nie wkładaj rąk, głowy lub stóp w pobliżu głowicy wylotowej gwoździarki.

○ Nie wbijaj gwoździ na wierzch innego gwoździa oraz nie ustawiaj gwoździarki pod nieprawidłowym kątem, gwoździe mogą zrykoszetować i zranić kogoś.

- Nie wbijaj gwoździ w cienkie deski oraz w pobliżu narożników obrabianego materiału. Gwoździe mogą przebić się na wylot materiału i zranić kogoś.
- Nigdy nie wbijaj gwoździ w ścianę z dwóch stron jednocześnie. Istnieje ryzyko, że podczas równoczesnej pracy po obu stronach ściany, gwoźdź przebije się na wylot raniąc inną osobę.
- Nigdy nie używaj gwoździarki, w przypadku gdy zauważysz jej nieprawidłową pracę.
- Nie używaj gwoździarki w charakterze młotka.
- Usuń wszystkie pozostałe gwoździe oraz wyciągnij baterię z gwoździarki w sytuacji gdy:
 - 1) gdy wykonujesz przeglądy konserwacyjne lub inspekcję urządzenia;
 - 2) podczas sprawdzania dźwigni popychającej oraz spustu czy działają prawidłowo;
 - 3) gdy usuwasz zacięcie urządzenia;
 - 4) kiedy gwoździarka jest nieużywana;
 - 5) kiedy opuszczasz miejsce pracy;
 - 6) kiedy przemieszczasz się z jednej lokalizacji do drugiej;
 - 7) kiedy podajesz urządzenie innej osobie.
- Wyjmij baterię z gwoździarki gdy:
 - 1) ładujesz gwoździe do urządzenia;
 - 2) dokonujesz regulacji.

Gwoździarka HiKOKI została wyposażona w mechanizm wyboru trybu pracy. W zależności od preferowanej pracy wybierz jeden z Trybów pracy; SAMOPOWTARZALNY lub KONTAKTOWY.

Wyjaśnienie różnic pomiędzy trybami pracy gwoździarki.

○ MECHANIZM SAMOPOWTARZALNY:

Na początku przyciśnij dźwignię popychającą do kawałka drewna, następnie wciskając spust wbij gwoźdź.

Powtarzając tę sekwencję kontynuuj wbijanie gwoździ.

Po pierwszym wystrzeleniu, nie będzie można wykonać ponownego strzału dopóki nie zostanie zwolniony spust i wciśnięty kolejny raz.

MECHANIZM KONTAKTOWY:

W zależności od rodzaju pracy MECHANIZM KONTAKTOWY może działać w dwóch różnych sekwencjach.

Aby wystrzelić kilka gwoździ:

1. Wciśnij spust.
2. Przyciśnij dźwignię popychającą do kawałka drewna aby wbić gwoźdź.
3. Jeśli spust jest wciśnięty cały czas, to gwoździarka będzie wbijać gwoździe każdorazowo po przyciśnięciu dźwigni popychającej do kawałka drewna.

Aby wystrzelić pojedynczy gwoźdź:

1. Przyciśnij dźwignię popychającą do kawałka drewna
2. Wciśnij spust aby wbić gwoźdź.
3. Zdejmij palec ze spustu i odsuń gwoździarkę od drewna.

[Mechanizm zapobiegający pustemu wystrzałowi]

Maszyna została wyposażona w mechanizm zapobiegający wystrzałowi gwoździa na pusto (z pustym magazynkiem). Gwoździarka przechodzi w taki stan, kiedy dźwignia popychająca nie może zostać podniesiona, dzieje się to w wyniku, tego że magazynek nie posiada gwoździ lub ilość gwoździ jest mniejsza niż 7 lub 9 sztuk.

OSTRZEŻENIE

Zwróć uwagę, żeby nie uderzyć końcówką dźwigni popychającej w twardy materiał kiedy jest ona podniesiona.

1. Procedura wbijania gwoździ

Ta gwoździarka wyposażona jest w dźwignię popychającą i nie jest możliwa jej praca, gdy dźwignia popychająca nie jest przyciśnięta do obrabianego materiału.

Są dwie procedury wbijania gwoździ gdy dźwignia popychająca jest przyciśnięta. Są to:

1. Procedura przerywana (strzał przy użyciu spustu)
2. Procedura ciągła (strzał przy użyciu dźwigni popychającej).

- (1) Procedura przerywana (strzał po naciśnięciu spustu) Skorzystaj z ustawień MECHANIZMU SAMOPOWTARZALNEGO (Patrz Rys. 13)

OSTRZEŻENIE

- Dla procedury przerywanej należy ustawić przełącznik trybu na SAMOPOWTARZALNY (Kontrolka trybu pracy zaświeci się na niebiesko) (tj. ustawienie trybu MECHANIZMU POJEDYNCZEGO).

- Aby uniknąć ryzyka podwójnego wystrzału spowodowanego odrzutem narzędzia.

- 1) Ustaw TRYB MECHANIZMU SAMOPOWTARZALNEGO
- 2) Wciśnij mocno i energicznie spust.

- ① Ustaw przełącznik trybu na SAMOPOWTARZALNY (Kontrolka trybu pracy zaświeci się na niebiesko) (tj. ustawienie trybu MECHANIZMU SAMOPOWTARZALNEGO).

(Ustaw przełącznik wyboru trybu pracy, aby kontrolka zaświeciła się na niebiesko (Patrz Rys. 13). W przeciwnym razie zostanie ustawiony TRYB MECHANIZMU KONTAKTOWEGO).

- ② Ze zwolnionym spustem ustaw głowicę wylotową na obrabianym materiale.
- ③ Przyciśnij dźwignię popychającą energicznie, aż do momentu aż będzie całkowicie przyciśnięta.
- ④ Wciśnij spust aby wystrzelić gwoźdź.
- ⑤ Zdejmij palec ze spustu i odsuń całkowicie gwoździarkę od powierzchni drewna.

Aby kontynuować wbijanie gwoździ w innym miejscu, przesuń gwoździarkę na obrabiany materiał i powtórz kroki od

- ② - ⑤

WSKAZÓWKA

- Procedury ③ oraz ④ powinny być wykonane w przeciągu 2 sekund (dla każdej). Jeżeli miną 2 sekundy po ③ gwoździarka nie będzie prawidłowo ustawiona. Zdarza się to, powtórz od kroku ③.

- (2) Procedura ciągła (strzał przy użyciu dźwigni popychającej) Skorzystaj z ustawień MECHANIZMU KONTAKTOWEGO (Patrz Rys. 14)

OSTRZEŻENIE

Aby uniknąć ryzyka podwójnego wystrzału spowodowanego odrzutem narzędzia.

- 1) Nie przyciskaj zbyt mocno gwoździarki do drewna
- 2) Odsuń gwoździarkę od drewna, gdy nastąpi odrzut po wykonanym strzale.

- ① Ustaw przełącznik trybu na KONTAKTOWY (Kontrolka trybu pracy zacznie migać na niebiesko) (tj. ustawienie trybu MECHANIZMU KONTAKTOWEGO).

(Ustaw przełącznik wyboru trybu pracy, aby kontrolka zaczęła migać na niebiesko (Patrz Rys. 14). W przeciwnym razie gwoździarka nie będzie pracowała prawidłowo.

- ② Kiedy gwoździarka jest odsunięta od obrabianego materiału wciśnij spust.
- ③ Przyciśnij dźwignię popychającą do obrabianego materiału aby wystrzelić gwoźdź.
- ④ Pewnie i energicznie przesuń gwoździarkę wzdłuż obrabianego materiału. Każde przyciśnięcie dźwigni popychającej spowoduje wystrzelenie gwoździa.

Po zakończonej procedurze wbijania wymaganej ilości gwoździ, należy zwolnić palec ze spustu.

WSKAZÓWKA

- Procedury ② oraz ③ powinny być wykonane w przeciągu 2 sekund (dla każdej). Jeżeli miną 2 sekundy po ② gwoździarka nie będzie prawidłowo ustawiona. Zdarza się to, powtórz od kroku ②.

OSTRZEŻENIE

- Trzymaj palec z dala od spustu gwoździarki, poza sytuacją kiedy wykonujesz procedurę wbijania gwoździ. Przypadkowe wciśnięcie spustu może doprowadzić do powstania obrażeń Twoich lub innych osób znajdujących się w miejscu pracy.
 - Trzymaj rękę i pozostałe części ciała z dala od miejsca gdzie wbijane są gwoździe.
- Gwoździarka HiKOKI może podczas odrzutu doprowadzić do niechcianego wicia gwoździa powodując powstanie ryzyka obrażeń. Należy mieć na uwadze siłę odrzutu i kontrolować ją.

WSKAZÓWKA

- Jeśli przestrzegasz wszystkich ostrzeżeń i wskazówek, bezpieczna praca jest jak najbardziej możliwa we wszystkich dwóch systemach: MECHANIZMU SAMOPOWTARZALNEGO ORAZ MECHANIZMU KONTAKTOWEGO.
- Zawsze obchodź się z gwoździami oraz osłonami ostrożnie. Jeśli gwoździe zostaną upuszczone, taśma papierowa może zostać naderwana co może doprowadzić do zacięć gwoździ w urządzeniu lub nieprawidłowemu ich podawaniu.
- Po zakończonej pracy wbijania gwoździ:
 - 1) wyjmij baterię z gwoździarki;
 - 2) wyjmij wszystkie pozostałe gwoździe z gwoździarki.

2. Regulacja głębokości wbijania gwoździ

Aby zapewnić samopowtarzalność głębokości wbijania dla każdego gwoździa, należy zawsze trzymać gwoździarkę mocno dociśniętą do obrabianego materiału. Jeśli gwoździe wbijają się zbyt płytko lub zbyt głęboko w obrabiany materiał, należy dokonać regulacji opisanej poniżej.

- ① Wyjmij baterię z gwoździarki (Patrz Rys. 15)
 - ② Jeśli gwoździe są wbijane zbyt głęboko, należy przestawić regulację na płytką stronę. (Patrz Rys. 16)
Korekty ustawień wykonywane są co pół obrotu. Jeśli gwoździe są wbijane zbyt płytko, należy przestawić regulację na głęboką stronę. (Patrz Rys. 17)
Korekty ustawień wykonywane są co pół obrotu.
 - ③ Przerwij regulację, gdy uznasz, że można wykonać test kontrolny głębokości wbijania gwoździ.
 - ④ Umieść baterię w gwoździarce.
ZAWSZE ZAKŁADAJ OKULARY OCHRONNE
Wykonaj test kontrolny wbijania gwoździ.
 - ⑤ Wyjmij baterię z gwoździarki.
 - ⑥ Wybierz odpowiednią pozycję do regulacji.
- ### 3. Używanie haczyka (Patrz Rys. 18, 19, 20)

OSTRZEŻENIE

Podczas korzystania z haczyka, należy wyłączyć zasilanie gwoździarki (zielona lampka przestanie świecić). Zwróć szczególną uwagę aby urządzenie nie upadło na ziemię. Jeśli tak się zdarzy, może dojść do wypadku.

Haczyk może zostać zamontowany po lewej i po prawej stronie.

- ① Wyjmij baterię z urządzenia, następnie wyjmij wszystkie pozostałe gwoździe z magazynku.
- ② Zablokuj w sposób bezpieczny urządzenie, a następnie wykręć wkręt za pomocą śrubokręta. (Patrz Rys. 18)
- ③ Zdemontuj haczyk oraz podstawkę haczyka. (Patrz Rys. 19)
- ④ Zamontuj haczyk po drugiej stronie urządzenia i za pomocą śrubokręta mocno go dokręć. (Patrz Rys. 20)

WSKAZÓWKA

Haczyk może służyć jako zawieszka gwoździarki.

4. Usuwanie zaciecia.

Jeśli gwoździe zacięły się w głowicy wylotowej, należy je usunąć, a następnie dokonać regulacji gwoździarki w następujący sposób.

OSTRZEŻENIE

- ① Wyjmij baterię z gwoździarki;
- ② Wyjmij wszystkie pozostałe gwoździe z gwoździarki.
- ③ Za pomocą klucz wykręć śruby M5 (Patrz Rys. 21)
- ④ Odciągnij magazynek z dala od głowicy wylotowej i usuń zaciecie. (Patrz Rys. 22)

OSTRZEŻENIE

- NIGDY nie uderzaj w listwę ostrza.
- NIGDY nie kieruj narzędzia w swoją lub inną osobę stroną, w przeciwnym razie może dojść do wypadku. Nawet po wyjęciu baterii, gwoździarka posiada pewną ilość zmagazynowanej energii skompresowanego powietrza.
- ⑤ Podłącz magazynek do iniektora, a następnie dokręć śrubę M5.

WSKAZÓWKA

W przypadku częstych zacięć urządzenia, należy skontaktować się z Autoryzowanym Centrum Serwisowym HiKOKI.

5. Używanie nasadki (Patrz Rys. 23)

OSTRZEŻENIE

Podczas zakładania lub zdejmowania nasadki, należy zdjąć palec ze spustu, wyjąć baterię oraz opróżnić magazynek ze wszystkich pozostałych gwoździ.

Nasadka zamontowana na urządzeniu zapobiega powstawaniu rys na obrabianym materiale w przypadku jego kontaktu z dźwignią popychającą. Jeżeli zależy Tobie na jakości obrabianego materiału, należy założyć nasadkę na dźwignię popychającą.

- ① Wyjmij wszystkie pozostałe gwoździe z gwoździarki.
- ② Nałóż nasadkę na stopkę dźwigni popychającej.
- ③ Dla wygody nasadka posiada oznaczenia w którym miejscu jest wylot.

WSKAZÓWKA

Nasadka redukuje głębokość wbijania gwoździ o swoją grubość. Po zamontowaniu nasadki należy dokonać regulacji głębokości wbijania gwoździ.

KONSERWACJA I KONTROLA

OSTRZEŻENIE

Przed rozpoczęciem jakichkolwiek prac należy wyjąć baterię oraz wszystkie pozostałe gwoździe z urządzenia.

1. Kontrola magazynku

Wyjmij baterię z urządzenia.

Oczyść magazynek. Usuń pozostały kurz i pył oraz wióry, które mogły znaleźć się w środku.

OSTRZEŻENIE

Upewnij się, że podajnik gwoździ porusza się gładko przesuwając go palcem. Jeżeli podajnik gwoździ nie przesuwają się płynnie może dojść do wicia gwoździa pod nieprawidłowym kątem co może doprowadzić do zranienia.

2. Kontrola śrub mocujących

Śruby mocujące należy regularnie kontrolować pod kątem ich poprawnego dokręcenia. Jeżeli którakolwiek ze śrub jest poluzowana, należy ją natychmiast dokręcić. Niezastosowanie się do tego zalecenia może stwarzać zagrożenie.

3. Konserwacja silnika

Uzwojenie silnika jest najistotniejszym elementem elektronarzędzia. Należy zachować szczególną ostrożność, aby uzwojenie nie zostało uszkodzone i/lub nie weszło w kontakt z olejem lub wodą.

4. Czyszczenie obudowy

W przypadku zabrudzenia elektronarzędzia, należy je przetrzeć miękką, suchą ściereczką lub ściereczką zwilżoną wodą z mydłem. Nie wolno używać rozpuszczalników na bazie chloru, benzyny ani rozcieńczal-

nika do farb, gdyż topią one tworzywa sztuczne.

5. Przechowywanie

Elektronarzędzie należy przechowywać w miejscu, w którym panuje temperatura poniżej 40°C, i które pozostaje poza zasięgiem dzieci.

WSKAZÓWKA

Przechowywanie baterii litowo-jonowych.

Upewnić się, że przed przechowywaniem baterii litowo-jonowych zostały całkowicie naładowane. Długotrwałe przechowywanie (powyżej 3 miesięcy) baterii o niskim poziomie naładowania może wpłynąć na pogorszenie ich wydajności, istotnie skracając czas ich użytkowania lub sprawiając, że nie będą one w stanie utrzymać ładunku.

Znacznie skrócony czas użytkowania baterii można jednak poprawić poprzez ich wielokrotne ładowanie i używanie – od dwóch do pięciu razy.

Jeżeli czas użytkowania baterii – pomimo wielokrotnego ładowania i używania – jest bardzo krótki, należy je uznać za trwale wyczerpane i zakupić nowe.

OSTRZEŻENIE

Podczas użytkowania i konserwacji narzędzi elektrycznych muszą być przestrzegane przepisy i standardy bezpieczeństwa.

Ważna informacja dotycząca baterii do bezprzewodowych elektronarzędzi firmy HiKOKI

Należy zawsze używać jednego z naszych zalecanych, oryginalnych baterii. Nie możemy zagwarantować bezpieczeństwa i wydajności działania naszych bezprzewodowych elektronarzędzi, jeżeli używane są baterie inne, niż zalecane przez nas lub gdy bateria zostanie rozmontowana i zmodyfikowana (np. demontaż i wymiana ogniw lub innych części wewnętrznych).

GWARANCJA

Gwarancja na elektronarzędzia firmy HiKOKI jest udzielana z uwzględnieniem praw statutowych/przepisów krajowych. Gwarancja nie obejmuje wad i uszkodzeń powstałych w wyniku niewłaściwego lub niezgodnego z przeznaczeniem użytkowania, bądź wynikających z normalnego zużycia. W wypadku reklamacji należy dostarczyć kompletne elektronarzędzie do Autoryzowanego Centrum Serwisowego HiKOKI wraz z KARTĄ GWARANCYJNĄ znajdującą się na końcu instrukcji obsługi.

Informacje na temat emisji hałasu

Emisja hałasu mierzona według EN 792-13

Zmierzony poziom dźwięku A-ważony dla pojedynczego zdarzenia:

LWA, 1s, d = 101 dB

Zmierzone ciśnienie akustyczne A-ważone dla pojedynczej emisji na stanowisku pracy:

LpA, 1s, d = 90 dB

Niepewność K: 3 dB.

Wartości te są wartościami charakterystycznymi dla narzędzi i nie reprezentują rozwoju hałasu w punkcie użytkownika. Na przykład, rozwój hałasu w punkcie użytkownika zależy od środowiska pracy, obrabianego przedmiotu, wsparcia obrabianego przedmiotu i ilości wykonywanych operacji, itp.

W zależności od warunków panujących w miejscu pracy i formie obrabianego przedmiotu, indywidualne środki tłumienia hałasu mogą być konieczne, takie jak dźwiękochłonne wsporniki zapobiegające wibracjom, itp.

W specjalnych okolicznościach należy używać słuchawek ochronnych.

Informacje na temat emisji wibracji

Wartość całkowita wibracji określona zgodnie z postanowieniami normy EN 792-13 wynosi: 4.6 m/s²

Niepewność K: 1.5 m/s²

Wartości te zależne są od charakterystyki narzędzia nie reprezentują oddziaływania na układ dłoń-ramię podczas pracy elektronarzędziem. Oddziaływanie na układ dłoń-ramię zależne jest od wielu czynników, jak np. siła uchwytu, siła nacisku, kierunek pracy, obrabianego materiału, wsparcia dla obrabianego materiału.

Zadeklarowana wartość całkowita wibracji została zmierzona zgodnie ze standardową metodą testową i może być wykorzystana do porównywania elektronarzędzi. Może być także wykorzystywana do wstępnej oceny ekspozycji.

OSTRZEŻENIE

- W zależności od sposobu wykorzystywania elektronarzędzia emisja wibracji podczas rzeczywistej pracy elektronarzędzia może różnić się od zadeklarowanej wartości całkowitej.
- Należy określić środki bezpieczeństwa dla ochrony operatora zgodnie z szacowaną wartością ekspozycji w zależności od rzeczywistych warunków użytkowania (uwzględniając wszystkie etapy cyklu roboczego, takie jak przerwy w pracy urządzenia oraz praca na biegu jałowym w stanie gotowości).

WSKAZÓWKA

W związku z prowadzonym przez firmę HiKOKI programem badań i rozwoju, niniejsze specyfikacje techniczne mogą ulec zmianie bez wcześniejszego zawiadomienia.

Tabela konserwacji

CZYNNOŚĆ	W JAKIM CELU	W JAKI SPOSÓB
Wyczyść magazynek i mechanizm podający	Aby zapobiec zacięciu gwoździarki	Czyść codziennie
Utrzymuj dźwignię popychającą w dobrym stanie	Aby zwiększyć bezpieczeństwo oraz efektywność pracy operatora	Czyść codziennie

ROZWIĄZYWANIE PROBLEMÓW

Skorzystaj z poniższej tabeli, jeśli zauważysz, że narzędzia działa nieprawidłowo. W przypadku, gdy to nie rozwiąże problemu, skonsultuj się ze swoim sprzedawcą lub Autoryzowanym Centrum Serwisowym HiKOKI.

PROBLEM	METODA SPRAWDZANIA	NAPRAWA
Włącznik zasilania nie włącza się. Włącza się jeden raz, ale automatycznie się wyłącza.	Bateria wyczerpana	Naładuj baterię
	Uszkodzona elektronika wew.	Skontaktuj się z HiKOKI w celu wymiany
	Dźwignia popychająca/spust są uruchomione?	Trzymaj dźwignię pop. i spust w stanie wyłączonym
Gwoździarka nie działa. (Włącznik zasilania włączony)	Brak działania przez 30 minut? (Funkcja automatycznego wyłączania)	Przytrzymaj włącznik zasilania przez min. 1 sekundę
	Gwoździarka niedostatecznie mocno dociśnięta do materiału obrabianego	Trzymaj mocno gwoździarkę i przyciśnij ją do materiału obrabianego
	Spust niedociśnięty	Wciśnij mocno spust
	Minęły 2 sek. od momentu wciśnięcia dźwigni i spustu (lub spustu i dźwigni)	Upewnij się, że nie minęły 2 sekundy od włączenia dźwigni popychającej i spustu (lub włączenia spustu i dźwigni popychającej)
	Mechanizm bezpieczeństwa uruchomił się (Brak gwoździ lub zbyt mała ilość)	Załaduj ponownie gwoździe do magazynku
	Blokada dźwigni (blokada spustu) jest włączona	Ustaw blokadę dźwigni w pozycji OFF (wyłączona) (Patrz Rys. 7)
	Maszyna jest zbyt zimna (poniżej -5°C) lub zbyt gorąca	Pozwól gwoździarce ochłodzić się lub ogrzać (w zależności od warunków)
Gwoździarka działa, ale gwoździe nie są wbijane.	Uszkodzona elektronika wew.	Skontaktuj się z HiKOKI w celu wymiany
	Zabrudzony magazynek	Przedmucha i wytrzyj magazynek
	Sprawdź czy wystąpiło zacięcie	Usuń zacięcie (Patrz Rys. 21, 22)
	Ostrze listwy zużyte lub uszkodzone?	Skontaktuj się z HiKOKI w celu wymiany
	Sprężyna wstążkowa zużyta lub uszkodzona?	Wymień sprężynę wstążkową
	Podajnik gwoździ uszkodzony?	Wymień podajnik gwoździ
Słabe prowadzenie gwoździ. Powolna praca.	Sprawdź czy są załadowane prawidłowe gwoździe	Korzystaj tylko z właściwych gwoździ
	Sprawdź czy głębokość wbijania jest prawidłowo wyregulowana	Ponownie wyreguluj (Patrz. Rys. 16, 17)
	Ostrze listwy zużyte lub uszkodzone?	Skontaktuj się z HiKOKI w celu wymiany
	Zbyt niskie ciśnienie powietrza skompresowanego	Skontaktuj się z HiKOKI w celu wymiany
	Uszkodzona elektronika wew.	Skontaktuj się z HiKOKI w celu wymiany
Gwoździe wbijane są zbyt głęboko. Gwoździe są pomijane. Przerywana praca popychacza.	Sprawdź czy głębokość wbijania jest prawidłowo wyregulowana	Ponownie wyreguluj (Patrz. Rys. 16, 17)
	Sprawdź czy są załadowane prawidłowe gwoździe	Korzystaj tylko z właściwych gwoździ
	Podajnik gwoździ uszkodzony?	Wymień podajnik gwoździ
	Sprężyna wstążkowa zużyta lub uszkodzona?	Wymień sprężynę wstążkową
Gwoździe zacinają się. Wbijane gwoździe są zakrzywione.	Ostrze listwy zużyte lub uszkodzone?	Skontaktuj się z HiKOKI w celu wymiany
	Sprawdź czy są załadowane prawidłowe gwoździe	Korzystaj tylko z właściwych gwoździ
	Ostrze listwy zużyte lub uszkodzone?	Skontaktuj się z HiKOKI w celu wymiany

CERTYFIKAT GWARANCJI

Numer Modelu

Numer seryjny

Data zakupu

Nazwa oraz adres nabywcy

Nazwa oraz adres sprzedawcy

(Proszę przystawić pieczętkę sprzedawcy)



HIKOKI

①

②

③

④

⑤



Hikoki Power Tools Deutschland GmbH

Siemensring 34, 47877 Willich, Germany
Tel: +49 2154 49930
Fax: +49 2154 499350
URL: <http://www.hikoki-powertools.de>

Hikoki Power Tools Netherlands B.V.

Brabanthaven 11, 3433 PJ Nieuwegein, The Netherlands
Tel: +31 30 6084040
Fax: +31 30 6067266
URL: <http://www.hikoki-powertools.nl>

Hikoki Power Tools (U.K.) Ltd.

Precedent Drive, Rooksley, Milton Keynes, MK 13, 8PJ,
United Kingdom
Tel: +44 1908 660663
Fax: +44 1908 606642
URL: <http://www.hikoki-powertools.uk>

Hikoki Power Tools France S.A.S.

Parc de l'Eglantier 22, rue des Cerisiers, Lisses-C.E. 1541,
91015 EVRY CEDEX, France
Tel: +33 1 69474949
Fax: +33 1 60861416
URL: <http://www.hikoki-powertools.fr>

Hikoki Power Tools Belgium N.V./S.A.

Koningin Astridlaan 51, B-1780 Wommel, Belgium
Tel: +32 2 460 1720
Fax: +32 2 460 2542
URL: <http://www.hikoki-powertools.be>

Hikoki Power Tools Italia S.p.A

Via Piave 35, 36077, Altavilla Vicentina (VI), Italy
Tel: +39 0444 548111
Fax: +39 0444 548110
URL: <http://www.hikoki-powertools.it>

Hikoki Power Tools Ibérica, S.A.

C/ Puigbarral, 26-28, Pol. Ind. Can Petit, 08227 Terrassa
(Barcelona), Spain
Tel: +34 93 735 6722
Fax: +34 93 735 7442
URL: <http://www.hikoki-powertools.es>

Hikoki Power Tools Österreich GmbH

IndustrieZentrum NÖ – Süd, Straße 7, Obj. 58/A6 2355
Wiener Neudorf, Austria
Tel: +43 2236 64673/5
Fax: +43 2236 63373
URL: <http://www.hikoki-powertools.at>

Hikoki Power Tools Norway AS

Kjeller Vest 7, N-2007 Kjeller, Norway
Tel: (+47) 6692 6600
Fax: (+47) 6692 6650
URL: <http://www.hikoki-powertools.no>

Hikoki Power Tools Sweden AB

Rotebergsvagen 2B SE-192 78 Sollentuna, Sweden
Tel: (+46) 8 598 999 00
Fax: (+46) 8 598 999 40
URL: <http://www.hikoki-powertools.se>

Hikoki Power Tools Denmark A/S

Lillebaeltsvej 90, 6715 Esbjerg N, Denmark
Tel: (+45) 75 14 32 00
Fax: (+45) 75 14 36 66
URL: <http://www.hikoki-powertools.dk>

Hikoki Power Tools Finland Oy

Tupalankatu 9, 15680 Lahti, Finland
Tel: (+358) 20 7431 530
Fax: (+358) 20 7431 531
URL: <http://www.hikoki-powertools.fi>

Przedmiot deklaracji: Bezprzewodowa gwoździarka HiKOKI
NR 1890DBCL • NR 1890DBRL

DEKLARACJA ZGODNOŚCI Z WE

Oznajmiamy z całkowitą odpowiedzialnością, że bezprzewodowa gwoździarka do gwoździ identyfikowana według typu i specyficznego kodu identyfikacyjnego *1), jest zgodna ze wszystkimi stosownymi wymaganiami Dyrektyw * 2) i Normami *3). Opis techniczny w *4) - patrz poniżej. Menedżer Norm Europejskich przedstawicielstwa firmy w Europie jest upoważniony do sporządzania dokumentacji technicznej. To oświadczenie odnosi się do załączonego produktu z oznaczeniami CE.

*1) NR1890DBCL C354831R
NR1890DBRL C355394R

*2) 2006/42/EC, 2014/30/EU, 2014/35/EU, 2011/65/EU

*3) EN60745-1:2009+A11:2010
EN792-13:2000+A1:2008
EN60335-1:2012+A11:2014
EN60335-2-29:2004+A2:2010
EN55014-1:2006+A1:2009+A2:2011
EN55014-2:1997+A1:2001+A2:2008

*4) Przedstawicielstwo w Europie
Hikoki Power Tools Deutschland GmbH
Siemensring 34, 47877 Willich, Germany

Biuro Zarządu w Japonii

Koki Holdings Co., Ltd.

Shinagawa Intercity Tower A, 15-1, Konan 2-chome,
Minato-ku, Tokyo, Japan

29. 6. 2018
Naoto Yamashiro
Menedżer Norm Europejskich



29. 6. 2018

A. Nakagawa

A. Nakagawa
Oficer Korporacyjny

Koki Holdings Co., Ltd.